

中華三菱誠摯的關心與叮嚀！快快樂樂出門，平平安安回家！

☺ 請全部的乘員繫好安全帶！

▶詳情請參閱 7-4 頁說明。



☺ 酒後請勿駕車！

▶詳情請參閱 0-1 頁說明。

☺ 操作電動窗之前，請務必先確認不會夾到任何物體（頭、手、兒童等）。

▶詳情請參閱 6-6 頁說明。

☺ 經濟駕駛：請平順行駛，避免急加速與急減速，減少不必要之乘載重量。

▶詳情請參閱 0-1 頁說明

☺ 停車安全：慎選停車地點，確認排 P 檔、拉手剎車、車窗關閉、車門上鎖，避免將貴重物品及個人資料放車上。

▶詳情請參閱 27 頁及 0-3 說明。

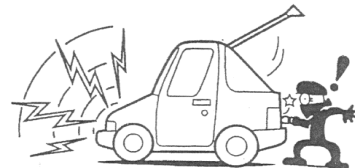

定期回原廠保養及使用原廠零件，使您愛車保持最佳情況！

☺ 請定期回中華三菱體系經銷商服務廠，依本手冊規定週期項目實施定期保養，使您愛車保持最佳情況，並避免影響保固權益。

▶詳情請參閱第 15 頁說明。



☺ 不可使用非原廠提供的附屬裝置改裝車子。

以非正廠的產品改裝車子，不但會影響車子的性能、安全和車子使用壽命，更可能會觸犯政府所訂的相關法規。對於非原廠提供的附屬裝置，中華三菱體系服務廠不接受任何保證或免費服務，包括更換或安裝這些附屬裝置的服務。

▶詳情請參閱 0-15 頁說明

☺ 請使用原廠零件。

請使用針對車輛生產設計的中華三菱原廠零件，以確保車輛維持在最佳狀態。若您使用非原廠零件，可能會因而降低車輛的性能，且可能會影響保固權益。

▶詳情請參閱第 0-16 頁說明。

汽車小偏方：除霧篇

●當車內玻璃起霧時，您的除霧方法？

☺ 前擋玻璃的除霧步驟：

請您先開啟雨刷作動，去除玻璃上的霧氣。將出風口朝向玻璃外面起霧區，調整溫度在暖風區。冷氣開關必須開啟(ON)的狀態，風量開關開啟愈大除霧愈快。

當霧氣除完後請將出風口移開玻璃方向避免前擋及車窗玻璃外面起霧。

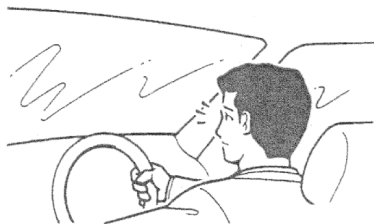

汽車小偏方：去除氣味篇

●當車內有氣味需去除時，您的去除方法？

- ☺ 請依下列步驟進行，將汽車開至有新鮮空氣流動的空曠地區，進入 READY 模式，空調開啟至外氣循環，讓新鮮外氣進入車內，將風扇速度開至最大，調整溫度在暖風區，出風口調整至吹臉位置，車窗全開持續吹風 10 分鐘，即可淡化氣味，若重複進行上述之步驟，去除氣味效果更佳。

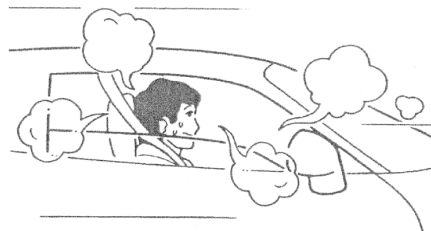

汽車小偏方：雨刷篇

●當雨刷發生跳動時，您的處理方法？

- 1.請於車輛停止時以玻璃清潔劑將油污去除，或於雨刷噴水液儲液筒內加入雨刷精。
 - 2.請在噴水或下雨情形下，才使用雨刷。(非乾刷狀態)
 - 3.若上述動作皆無法解決跳動問題，請回原廠檢查是否需更換雨刷片。
- ☺ 建議定期清洗雨刷片，不要以雨刷作為刮除泥沙之工具，以免造成雨刷及玻璃磨損。
 - ☺ 因汽車腊於風乾後，在玻璃上會與泥沙結合，會造成雨刷阻力過大，建議於使用汽車腊之後，必須以玻璃清潔劑將玻璃上的汽車腊去除。

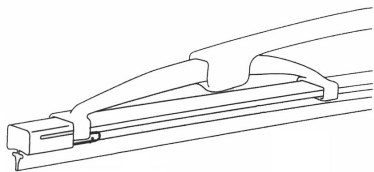

車主經常使用項目索引	章節頁碼
經銷商服務保證內容	13
定期保養	15
定期保養記錄表	19
服務廠電話地址	22
防制竊車勒索宣導參考資料	27
油水容量及規格	1-5
添加雨刷清潔液	2-4
輪胎充氣壓力	2-9
慢速充電(以 AC220V 插座充電)	3-7
車輛維護措施	4-1
清潔車輛內部	4-1
清潔車輛外部	4-2

保養與緊急處置項目索引	章節頁碼
車輛故障時	5-1
輪胎修復工具	5-4
車輛拖吊	5-6
遙控中控鎖	6-3
車窗	6-6
座椅調整	7-1
指示燈、警告燈與資訊螢幕顯示列表	8-11
電源開關	9-5
起動 EV 系統	9-7
節能模式開關	9-9
電動車低速警示音系統	9-12
胎壓監控系統(TPMS)	9-29
暖氣/空調	10-1

總覽目錄

單元

前言	10
使用須知	12
經銷商服務保證內容	13
客戶注意事項	14
定期保養	15
定期保養記錄表	19
服務廠電話地址	22
匯豐汽車	22
順益汽車	24
裕益汽車	26
防制竊車勒索宣導參考資料	27

第 0 章 概要

經濟駕駛	0-1
駕駛，酒精與藥品	0-1
安全的駕駛技術	0-2
駐車	0-3
磨合期間建議	0-3
儀表與控制	0-4
內裝	0-5

章節頁碼

外觀	0-6
車輛的特色	0-7
動力電池	0-7
EV 行駛距離	0-8
電動車低速警示音系統(AVAS)	0-8
若遭受撞擊	0-9
檢查與維修	0-11
高壓元件位置	0-11
裝置電子醫療設備的人員， 如心律調節器與心律除顫器	0-11
高溫時的注意事項與處置方式	0-13
低溫時的注意事項與處置方式	0-14
安裝配件	0-15
附屬裝置的安裝	0-15
原廠零件	0-16

第 1 章 規格

車輛標籤	1-1
車輛尺寸	1-2
車輛性能	1-2
車輛重量	1-2
電動馬達規格	1-3
低壓電系統	1-3

輪胎與輪圈	1-3
充電系統規格	1-4
動力電池規格	1-4
油水量及建議規格等級	1-5

第 2 章 保養

維修注意事項	2-1
EV 冷卻水/動力電池冷卻水/暖氣水	2-2
雨刷水	2-4
剎車油	2-4
輔助電池	2-5
輪胎	2-9
手剎車磨合	2-12
一般保養	2-13
易熔絲	2-13
保險絲	2-14
燈泡的更換	2-18

第 3 章 充電

充電	3-1
電池	3-2
充電的基本知識	3-2
隨車充電器	3-4

慢速充電(以 AC 220V 插座充電)	3-7
快速充電	3-13
充電狀況故障排除	3-17

第 4 章 車輛維護

車輛維護措施	4-1
清潔車輛內部	4-1
清潔車輛外部	4-2

第 5 章 緊急情況的處理

車輛故障時	5-1
緊急起動	5-1
輪胎修復工具	5-4
車輛拖吊	5-6
在不良的駕駛環境下操作	5-9

第 6 章 上鎖與開鎖

鑰匙	6-1
車門	6-1
中控鎖	6-2
遙控中控鎖	6-3
防盜警報	6-4

車窗	6-6
貨床欄板(若有此配備)	6-8

第 7 章 座椅與安全帶

座椅調整	7-1
座椅	7-2
頭枕	7-3
座椅安全帶	7-4

第 8 章 儀表與控制

儀表	8-1
指示燈、警告燈與資訊螢幕顯示列表	8-11
指示燈	8-22
警告燈	8-23
綜合頭燈與變光燈開關	8-25
頭燈水平調整開關	8-29
霧燈開關	8-31
前擋風玻璃雨刷與清洗器開關	8-32
危險警告燈開關	8-33
喇叭開關	8-34

第 9 章 起動與行駛

手剎車	9-1
駐車	9-2
車內後視鏡	9-3
車外後視鏡	9-4
電源開關	9-5
方向盤鎖	9-6
起動 EV 系統	9-7
換檔旋鈕	9-8
駕駛車輛	9-10
電動車低速警示音系統(AVAS)	9-12
剎車	9-13
陡坡起步輔助系統(HSA)	9-14
剎車輔助系統(BAS)	9-16
防鎖死剎車系統(ABS)	9-16
電動輔助轉向系統(EPS)	9-20
主動式穩定性能控制(ASC)	9-21
定速控制	9-24
胎壓監控系統(TPMS)	9-29
倒車雷達	9-32
智慧型緊急剎車警示系統(ESS)	9-33

第 10 章 舒適的駕駛

出風口	10-1
-----------	------

暖氣/空調	10-1
冷氣使用的注意事項	10-6
伸縮天線	10-7
遮陽板	10-7
室內燈	10-8
手套箱	10-8
USB 插座	10-8
配件插座	10-9

前言

首先感謝您選擇中華三菱產品作為您的車輛。

這本車主手冊能夠協助您更加了解車輛，進而親身享受車輛的各項配備。

本手冊內介紹您若干正確使用及保養車輛的方式，以便讓您體驗最佳的行駛樂趣。

中華汽車公司保留在設計及規格方面進行變更或修改以提昇或改善產品的權利，但並無義務將所有新式設計安裝在先前製造的車輛上。

駕駛者務必嚴格遵守所有與車輛相關的法律及規定。

本手冊完全符合編寫當時之所有相關法令及規章，但是部份內容可能會因為日後法令或規章的修定而有所抵觸。

日後若需將車輛轉手，請將本手冊同時移交新車主，新車主將會因為獲得本手冊的相關資訊而感激。

在本手冊中您可以發現“警告”、“注意”、“備註”的字眼，這是用來提醒駕駛人的注意事項。如未能遵守這些注意事項，則可能會造成人員受傷或車輛損壞。

警告

意指未能遵照此注意事項時，則人員有極大的可能受到嚴重的傷害。

注意

意指危險或不安全的動作，此動作可能會造成人員傷害或車輛的損害。

備註

提供對車主有幫助的相關資訊。

在手冊中如有看到「*」符號代表為部分車型配備。

使用須知

- 一、新車於磨合期 (1,000 公里內)，請遵守下列事項：
 - 避免高速運轉。
 - 行駛時，應避免急加速起步或長時間高速行駛，並請遵守道路法定速度極限值。
 - 車輛請勿超載行駛。
- 二、請勿增設原車設計以外的其它附屬裝置，否則因其它裝置而引起原車配備損壞時，恕難受理索賠，敬請原諒。
- 三、有關新車定期保養項目、保證責任，請詳閱本手冊上之說明。
- 四、詳細的使用與操作方法，請參閱本手冊說明。
- 五、本手冊僅提供各項配備之使用方法，實際配備以實車為主。
- 六、中華汽車公司保有產品設計、規格變更、額外配備和產品品質改善的權利，對於先前的產品，並無義務負責改善和加裝。

經銷商服務保證內容

經銷商茲向購買中華汽車產品新車車主，憑本手冊所記載之車輛編號，在品質保證期限或里程內，如發現原裝零件或裝配有瑕疵且經由經銷商服務廠之認定，經銷商負責予以免費檢修或更換零件。

■ 品質保證範圍：

正常新車於品質保證期限或里程內，在正常使用之下，任何因材質、製造或裝配等瑕疵所致之故障或損壞，可獲免費維修，所有補償修復作業，概不以現金支付。

■ 基本保證：

基本保證項目不包含電動馬達、動力電池(355.2V)、輔助電池(12V)和不適用於新車品質保證之事項，新車自實際交車日起，三年或100,000公里，視何者先到為準。

■ 電動馬達：

自實際交車日起，五年或120,000公里，視何者先到為準。

■ 動力電池：

自實際交車日起，八年或160,000公里，視何者先到為準，如電池容量低於70%時，應免費維修或更換。

若讓動力電池放電至0%，導致其他元件受損或需要更換(例如，12V輔助電池)。動力電池過放電衍生造成的相關費用，不在保固與道路救援的保障範圍內。

■ 電池租賃車保固：

請參閱電池租賃合約內容。

■ 輔助電池(12V)：

自實際交車日起，一年或20,000公里，視何者先到為準。

■ 輪胎保證：

自實際交車日起，一年或30,000公里內，輪胎因製造品質不良發生損壞，依損壞時殘餘溝深比例補償：(1)磨損15%以內，賠償新胎。(2)磨損75%以上不賠償。(3)磨損15%~75%按溝深殘留比例賠償。

■ 影音系統雷射讀取頭保證：

自實際交車日起，二年或行駛50,000公里之內，視何者先到為準。

■ 服務零件保證：

自零件購買裝用日起，保證一年或20,000公里，視何者先到為準。

■ 申請保證修理的方法：

如需向本公司申請保證修理或更換零件時，請攜帶本保證書，車主逕行前往本公司指定之服務廠提出申請，合於本規則之條件者，即予受理。

■ 車身防銹、漆面及貨車貨台保證：

在正常使用下，噴漆的車身鋼板因材質或製造不良發生表面生銹或漆面不良，其保證期間與基本保證相同。但貨車貨台為二年或50,000公里以內，視何者先到為準。

若因外物、小石撞擊所致之損壞，不在保證範圍內，為防止此項原因造成之銹蝕，新車每一年或二萬公里必須返廠檢查，否則停止車身防銹及漆面之保證。

■ 拖車費用：

新車於品質保證期限或里程內，因保證之零件損壞致車輛無法行駛時，以拖吊到達距離最近之中華三菱汽車體系服務廠之費用給付。

■ 不適用新車品質保證之事項：

1. 未於中華三菱體系經銷商服務廠，依本手冊規定週期項目實施定期保養者。
2. 自然環境造成之損壞或銹蝕，諸如：酸雨、空氣中的化學物質、樹之汁液、鹽份、冰雹、暴風雨、雷電、水災等。
3. 使用不當(如賽車、超載等)、未依本手冊使用須知操作、自行改裝、加裝其他設備、拆裝、不當的調整或修理、意外事件等所造成之損壞。
4. 未依本手冊規定，使用規定水箱冷卻防鏽劑及其他指定油料或品質不良油品導致損壞。
5. 正常之噪音、震動、磨耗、物性變化(如皮件皺折、變色、退色、變形等)。
6. 變更里程表之行駛里程數，致無法確定其實際行駛里程。
7. 正常消耗性零件，如：雨刷片、煞車來令片、保險絲、燈泡(含色衰)、各種油料等。
8. 裝有胎壓監控系統(TPMS)輪胎，當更換輪胎時，墊片與螺絲需同時更換，或橡膠式氣嘴與螺絲需同時更換。

■ 車主應自行負責之事項：

1. 例行性保養之工資，如：冷卻系統之清潔、前後輪定位、輪胎調換平衡、煞車調整及其他定期保養應執行之工作。
2. 因故障而導致之其他損失，如：電話費、租車費、旅館費、營業損失或其他直(間)接損失及交通違規罰款等。

客戶注意事項：

- 一、本保證不適用於因意外事件、地震、颱風、水災、火災或其他災害所致之損害，或因不當使用、賽車、改造、裝置非本車原廠出廠零件，或更改其里程錶，以致無法確定實際行駛里程。
- 二、市面上之服務保養廠品質難以控制，為確保您愛車之性能，建議您將您的愛車開到本公司建議之服務廠保養，並留有記錄可查詢，以便掌握車況。若因至非建議之服務保養廠保養，所發生之問題，恕本公司無法負保證之責任。
- 三、保固零件於保證期間，不得自行調整、清潔、修理或更換。
- 四、 本車各項電器產品使用後之「廢電池請回收」。
- 五、車輛載貨廂有裝置護桿區隔，避免載貨物品前移至人員乘坐區，或與玻璃碰撞掉出車外，請勿拆除避免影響行車安全(且車輛檢驗時護桿為檢查項目)。

中華汽車工業股份有限公司 敬啟

地址：桃園市楊梅區秀才里秀才路 618 號 電話：0800-030-580

■ 定期保養

實施定期保養時，請依照車輛使用情形選擇適當的保養週期。

※建議使用中華汽車正廠零件，以避免降低車輛正常使用功能，甚至造成機件損壞，而導致意外事故發生。

● 一般使用情形

請依照“定期保養週期表”實施保養。

● 嚴苛使用情形

- (1)經常行駛於交通擁塞路段。
- (2)經常行駛於多灰塵路段。
- (3)經常急剎車。
- (4)經常滿載、有額外載重或長期於山區路段行駛。
- (5)經常行駛於不平或泥濘路段。

如果您的愛車是在上述任何一種情形下使用，除依照“定期保養週期表”實施保養外，部份項目必須依照“嚴苛使用保養項目及週期表”實施更頻繁的保養（縮短保養週期）。

● 回廠檢修時機

除了實施定期保養以外，您應該經常注意愛車的性能、聲音及看得到的重要部位之變化，下列是一些重要的異常變化現象：

- ◆ 儀表警告燈在起動後未熄滅或行駛中亮起。
- ◆ 水溫異常偏高。
- ◆ 馬力降低，踩剎車時車子偏向、異音或踏板幾乎接觸到底板。
- ◆ 剎車踏板踩下時感覺軟綿綿。
- ◆ 車輛下方有液體洩漏（在冷氣使用後有水滴下是正常現象）。

若您發現您的愛車有上述任一種現象時，請儘速至中華三菱體系服務廠作檢查或維修。

定期保養週期表

● 定期保養週期表

表中列舉了行駛里程（公里數）和時間（月數）等兩種檢修週期項目，請按照其先到的里程或時間進行檢修。

○ 檢查油量、鎖緊或調整、檢查 ● 更換

序號	檢修項目	公里數 ×1000km	月數											
			1	6	12	18	24	30	36	42	48	54	60	
維 修 室														
1	EV 冷卻水【*1】		第一次每隔 4 萬公里或 2 年更換，之後建議每隔 8 萬公里或 4 年更換一次											
2	動力電池冷卻水【*1】													
3	暖氣水【*1】													
4	冷卻水管及接頭		每隔 4 萬公里或 2 年檢查一次											
5	輔助電池(12V)		每隔 1 萬公里檢查一次，建議每隔 2 年更換一次											
6	高壓線外觀與接頭檢查		○	○	○	○	○	○	○	○	○	○	○	○
剎 車														
7	剎車油				○		●		○		●		○	
8	剎車管路及軟管				○		○		○		○		○	
9	剎車踏板		○	○	○	○	○	○	○	○	○	○	○	○
10	手剎車		○	○	○	○	○	○	○	○	○	○	○	○
11	剎車來令片及剎車碟盤				○		○		○		○		○	
12	剎車蹄片及剎車鼓				○		○		○		○		○	

【*1：需使用原廠超長效冷卻水(SLLC)。】

○檢查油量、鎖緊或調整、檢查 ●更換

序號	檢 修 項 目	公里數 ×1000km	月 數										
			1	6	12	18	24	30	36	42	48	54	60
底 盤													
13	後差速器油		每隔 8 萬公里更換一次										
14	方向機、連桿、球接頭		每隔 4 萬公里檢查一次										
15	驅動軸防塵套			○		○		○		○		○	
16	前輪軸承游隙		每隔 6 萬公里檢查一次										
17	後輪軸承游隙		每隔 1 萬公里檢查一次										
18	底盤系統固定螺絲(含橫樑檢查)		第一次 1 千公里檢查，之後每隔 2 萬公里檢查										
19	底盤各系統潤滑(含車輪軸承)		每隔 2 萬公里潤滑一次										
20	懸吊系統有無損傷或鬆動		○	○	○	○	○	○	○	○	○	○	○
21	輪胎胎紋、胎壓及換位【*2】	○	○	○	○	○	○	○	○	○	○	○	○
電 器													
22	全車燈光、儀錶、喇叭作用		○	○	○	○	○	○	○	○	○	○	○
23	雨刷及噴水作用		○	○	○	○	○	○	○	○	○	○	○
24	冷氣系統作動 (壓縮機、鼓風機、風扇)				○		○		○		○		○
25	CMUT 診斷檢查(故障確認)		○	○	○	○	○	○	○	○	○	○	○
26	電池外觀(外殼、高低壓接頭、維修插頭)檢查及軟體更新				○		○		○		○		○

【*2：輪胎換位每隔 1 萬公里一次，視實際使用狀況調整。】

定期保養週期表

● “嚴苛使用時的保養項目及週期表”

幼童車、救護車等特殊用途車輛或您的愛車經常有下列任一特殊使用情況，則必須縮短保養週期。

情況 1：經常行駛於多灰塵路段。

情況 2：經常急剎車。

情況 3：經常滿載、有額外載重或長期於山區路段行駛。

情況 4：經常行駛於不平或泥濘路段。

檢查項目	里程/時間
<input type="checkbox"/> 檢查剎車來令片及剎車碟盤	每 1 萬公里或 6 個月
<input type="checkbox"/> 檢查剎車蹄片及剎車鼓	
<input type="checkbox"/> 檢查底盤系統固定螺絲	
<input type="checkbox"/> 檢查懸吊系統有無損傷或鬆動	
<input type="checkbox"/> 底盤各系統潤滑	
<input type="checkbox"/> 檢查剎車管路及軟管	
<input type="checkbox"/> 檢查驅動軸防塵套	每 2 萬公里或 1 年
<input type="checkbox"/> 檢查方向機、連桿、球接頭	

定期保養記錄表

注意：本表是用於證明使用手冊中保養里程之工作項目已被執行，請車主妥善保存此保養記錄表。

牌照號碼：

保養里程	1,000 公里	5,000 公里	10,000 公里
保養日期			
保養時里程數			
服務廠簽章			
保養里程	15,000 公里	20,000 公里	25,000 公里
保養日期			
保養時里程數			
服務廠簽章			
保養里程	30,000 公里	35,000 公里	40,000 公里
保養日期			
保養時里程數			
服務廠簽章			

定期保養週期表

保 養 里 程	45,000 公里	50,000 公里	55,000 公里
保 養 日 期			
保 養 時 里 程 數			
服 務 廠 簽 章			
保 養 里 程	60,000 公里	65,000 公里	70,000 公里
保 養 日 期			
保 養 時 里 程 數			
服 務 廠 簽 章			
保 養 里 程	75,000 公里	80,000 公里	85,000 公里
保 養 日 期			
保 養 時 里 程 數			
服 務 廠 簽 章			
保 養 里 程	90,000 公里	95,000 公里	100,000 公里
保 養 日 期			
保 養 時 里 程 數			
服 務 廠 簽 章			

※ 注意

1. 嚴禁使用非原廠之腳踏墊,例如:無定位/尺寸或厚度不同腳/重疊腳踏墊,並且於行駛前確認腳踏墊位置定位妥當,以免造成油門或剎車等踏板干涉,造成嚴重意外,行駛中如發現踏板操作不順暢時,請儘速將車輛停妥於安全處檢查,必要時回中華三菱服務廠檢查。
2. 檢查、拆裝、跨接救援電線... 等時候,嚴禁將身體或工具等會導電物體同時接觸輔助電池樁頭或電線之正極和負極(含車身),以免造成電瓶爆炸或人員受傷死亡等嚴重意外。
3. 請使用正廠冷卻水或同級品,避免使用非正廠冷卻水而造成相關系統內的鋁件腐蝕。
4. 某些部分因為材料及部位特別(鑄鐵材質)關係而無法做防銹處理(如剎車輪轂、剎車碟盤等零件之局部部位),於行駛一段時間後鑄鐵表面會有氧化為正常現象,並不會對此零組件機能有影響。

全省服務廠電話及地址

製造：中華汽車工業股份有限公司
經銷商 匯豐汽車股份有限公司全省服務廠

免費服務熱線：0800-030-580
客戶服務專線：0800-030-885

NO	廠名	地 址	電 話	NO	廠名	地 址	電 話
1	羅東	宜蘭縣五結鄉中正路二段 21 號	(03)9657851-2	19	新店	新北市新店區寶橋路 229-1 號	(02) 29188122
2	北投	台北市北投區大業路 262 號	(02)28927012	20	三鶯	新北市三峽區中山路 268 號	(02)26731392-4
3	社子	台北市士林區延平北路六段 434 號	(02)28122591	21	桃園	桃園市桃園區文中路 627 號	(03)3792151
4	內湖	台北市內湖區內湖路一段 411 巷 56 號	(02)87516951-4	22	南崁	桃園市桃園區經國路 415 號	(03)3563051-3
5	南港	台北市南港區成功路一段 36 巷 20 號	(02)27833261-2	23	南桃園	桃園市八德區介壽路一段 156 號	(03)3628164
6	雙園	台北市萬華區興寧街 26 號(萬大路 39 巷進入)	(02)23085248-50	24	中壢	桃園市中壢區西園路 101 號	(03)4522709-10
7	辛亥	台北市文山區辛亥路四段 202 巷 2 號	(02)89351651	25	平鎮	桃園市平鎮區延平路三段 102 號	(03)4945565
8	花蓮	花蓮市精美路 36 號	(03)8235757	26	龍潭	桃園市龍潭區大昌路一段 300 號	(03)4708162-5
9	基隆	基隆市安樂區麥金路 146 號	(02)24311313	27	竹北	新竹縣竹北市中正東路 36 號	(03)5553721-3
10	淡水	新北市淡水區淡金路 162 號	(02)86260130	28	新竹	新竹市中華路一段 257-6 號	(03)5325131
11	汐止	新北市汐止區大同路一段 159-1 號	(02)26480034-7	29	經國	新竹市光華北街 80 號	(03)5152982
12	蘆洲	新北市蘆洲區集賢路 196-16 號	(02)82866558	30	竹東	新竹縣竹東鎮中興路一段 142 號	(03)5821990
13	三重	新北市蘆洲區國道道路二段 40 號之一	(02)2984-5733	31	頭份	苗栗縣頭份鎮中央路 628 號	(037)661005
14	新莊	新北市新莊區思源路 56 號	(02)2992-5155	32	苗栗	苗栗市水源里水流娘 7 號	(037)221371-3
15	板橋	新北市板橋區文化路二段 446 號	(02)22593011-4	33	大甲	台中市大甲區經國路 1391 號	(04)26882805
16	中和	新北市中和區建康路 230 號	(02)2222-0303	34	沙鹿	台中市沙鹿區台灣大道七段 372 號	(04)26653520
17	樹林	新北市樹林區中正路 153-1 號	(02)26831264	35	豐原	台中市潭子區中山路三段 462 號	(04)25330201-3
18	土城	新北市土城區中華路一段 148 號	(02)22606042	36	五權	台中市南屯區大墩一街 95-1 號	(04)24738578

因服務廠列表將不定期更新，最新的全省服務廠電話及地址訊息，請參考網站公佈為準

網址：https://www.mitsubishi-motors.com.tw/fix_locations.php

經銷商 匯豐汽車股份有限公司全省服務廠

客戶服務專線:0800-030-885

NO	廠名	地 址	電 話	NO	廠名	地 址	電 話
37	東海	台中市西屯區工業區工業六路 17 號	(04)23590075-6	55	安平	台南市南區中華西路一段 185 號	(06)2915336
38	文心	台中市西屯區文心路三段 231 號	(04)22917403	56	東台	台南市東區裕義路 88 號	(06)3319515
39	台中	台中市南區復興路一段 2 號	(04)22617771	57	仁德	台南市歸仁區中山路三段 652 之 1 號	(06)2393313
40	大里	台中市大里區國光路一段 168 號	(04)24839797	58	旗山	高雄市旗山區中華路 1112 號	(07)6618732-3
41	彰化	彰化市中央路 188 號	(04)7611961-3	59	岡山	高雄市燕巢區安招路 1033-2 號	(07)6165617-9
42	鹿港	彰化縣福興鄉彰鹿路七段 339 號	(04)7761333-5	60	楠梓	高雄市楠梓區軍校路 751 號	(07)3619032
43	南投	南投市南崗三路 1 號	(049)2254101	61	中華	高雄市三民區中華二路 182 號	(07)3131433
44	埔里	南投縣埔里鎮中山路三段 639 號	(049)2915195	62	高雄	高雄市左營區大中一路 355 號	(07)3421802
45	員林	彰化縣花壇鄉中山路一段 12 號	(047)878209	63	澄清	高雄市鳳山區青年路 2 段 321 號	(07)7776785
46	溪湖	彰化縣溪湖鎮員鹿路二段 115 號	(04)8818386-7	64	五甲	高雄市鳳山區瑞隆東路 138 號	(07)767-1000
47	斗南	雲林縣斗南鎮大業路 172 號	(05)5973808	65	屏東	屏東市和生路二段 110 號	(08)7555066-8
48	斗六	雲林縣斗六市文化路 678 號	(05)5334407	66	潮州	屏東縣竹田鄉水源路 2-6 號	(08)7889322-24
49	北港	雲林縣北港鎮華勝路 217 號	(05)7832845	67	台東	台東縣台東市大仁路 6 號	(089)318891
50	嘉義	嘉義市東區忠孝路 730 號	(05)2770929				
51	朴子	嘉義縣朴子市大槿榔 1309 號	(05)3704136-8				
52	新營	台南市新營區民治路 306 號	(06)6565666				
53	麻豆	台南市麻豆區苓子林 16-10 號	(06)5700808				
54	台南	台南市永康區中正北路 306 號	(06)2535811-5				

因服務廠列表將不定期更新，最新的全省服務廠電話及地址訊息，請參考網站公佈為準

網址：https://www.mitsubishi-motors.com.tw/fix_locations.php

全省服務廠電話及地址

經銷商 順益汽車股份有限公司全省服務廠				客戶服務專線:0800-030-530			
NO	廠名	地 址	電 話	NO	廠名	地 址	電 話
1	花蓮	花蓮縣吉安鄉建國路一段 197 號	(03)8571-616	16	八德	桃園市八德區介壽路 2 段 251 號	(03)366-4009
2	羅東	宜蘭縣羅東鎮光榮路 416 號	(03)960-5516	17	中壢	桃園市中壢區中園路 158 號	(03)4555133
3	宜蘭	宜蘭縣宜蘭市中山路五段 180 號	(03)928-9000	18	平鎮	桃園市平鎮區環南路 168 號	(03)492-2225
4	濱江	台北市中山區濱江街 309 號	(02)2518-0366	19	幼獅	桃園市楊梅區幼獅工業區青年路 3 號	(03)464-3296
5	市民	台北市中山區新生北路一段 25 號之 5	(02)2521-2537	20	竹北	新竹縣竹北市中華路 482 號	(035)515-877
6	內湖	台北市內湖區民權東路六段 13-15 號	(02)2793-8883	21	新竹	新竹市香山區經國路三段 78 巷 18 號	(03)539-7950
7	中和	新北市中和區中正路 912 號	(02)2226-6602	22	頭份	苗栗縣頭份鎮自強路二段 472 號	(037)620-001
8	五股	新北市三重區重光街 67-1 號	(02)2999-0608	23	潭子	台中市潭子區中山路一段 420 號	(04)2532-5200
9	泰山	新北市泰山區明志路三段 523 號	(02)2906-0669	24	台中	台中市北區文心路 4 段 194 號	(04)2296-6330
10	蘆洲	新北市蘆洲區三民路 296 號	(02)2288-1000	25	南屯	台中市南屯區五權西路二段 1211 號	(04)2382-0530
11	新店	新北市新店區中正路 468-6 號	(02)2218-0567	26	太平	台中市太平區太平路 726 號	(04)2277-3859
12	林口	桃園市龜山區復興一路 243-3 號	(03)397-9515	27	大里	台中市大里區國光路二段 433 號	(04)2407-5230
13	桃園	桃園市桃園區三民路二段 101 號	(03)334-5567	28	員林	彰化縣大村鄉中山路二段 3-1 號	(04)852-5665
14	南崁	桃園市蘆竹區錦中村南崁路一段 45-1 號	(03)321-4588	29	彰化	彰化市金馬路三段 428 號	(04)725-4700
15	中正	桃園市蘆竹區中正北路 396-7、396-8 號	(03)311-6560	30	南投	南投市南崗工業區南崗三路 43 號	(049)225-5266

因服務廠列表將不定期更新，最新的全省服務廠電話及地址訊息，請參考網站公佈為準

網址：https://www.mitsubishi-motors.com.tw/fix_locations.php

經銷商 順益汽車股份有限公司全省服務廠

客戶服務專線:0800-030-530

NO	廠名	地 址	電 話	NO	廠名	地 址	電 話
31	博愛	嘉義市博愛路二段 548 號	(05)286-7866				
32	斗六	雲林縣斗六市大學路 2 段 67 號	(05)534-4957				
33	新營	台南市新營區復興路 549 之 1 號	(06)656-7857				
34	安平	台南市南區中華西路一段 420 號	(06)265-0133				
35	中華	台南市東區中華東路三段 382 號	(06)289-9805				
36	安南	台南市安南區海佃路二段 174 號	(06)256-8333				
37	大同	台南市仁德區仁愛里大同路三段 138 號	(06)260-5661				
38	右昌	高雄市楠梓區德民路 852 號	(07)362-5995				
39	一心	高雄市前鎮區一心一路 147 號	(07)725-5812				
40	鳳山	高雄市鳳山區光復路二段 187 號	(07)747-5546				
41	岡山	高雄市岡山區岡山路 666 號	(07)622-9830				
42	潮州	屏東縣潮州鎮潮州路 41 號	(08)780-1222				
43	東港	屏東縣東港鎮大潭路 120 之 2 號	(08)832-0996				

因服務廠列表將不定期更新，最新的全省服務廠電話及地址訊息，請參考網站公佈為準

網址：https://www.mitsubishi-motors.com.tw/fix_locations.php

全省服務廠電話及地址

經銷商 裕益汽車股份有限公司全省服務廠				客戶服務專線:0800-030-868			
NO	廠名	地 址	電 話	NO	廠名	地 址	電 話
1	士林	台北市北投區承德路七段 3 號	(02)2823-4646				
2	土城	新北市土城區中華路二段 136 號	(02)2268-9399				
3	苗栗	苗栗市文山里七鄰國華路 637 號	(037)332-066				
4	清水	台中市清水區中山路 498 之 6 號	(04)2623-9888				
5	台中	台中市烏日區中山路一段 101 號	(04)2338-3456				
6	草屯	南投縣草屯鎮成功路一段 1179 號	(049)231-4836				
7	斗南	雲林縣斗南鎮延平路二段 55 號	(05)597-1931				
8	台南	台南市永康區中正南路 333 號	(06)253-9411				
9	高雄	高雄市三民區民族一路 566 號	(07)381-8366				
10	屏東	屏東市建國路 386 號	(08)753-3901				
11	台東	台東縣台東市大業路 128 號	(089)321-029				

因服務廠列表將不定期更新，最新的全省服務廠電話及地址訊息，請參考網站公佈為準
網址：https://www.mitsubishi-motors.com.tw/fix_locations.php

防制竊車勒索宣導參考資料

近年來竊車勒索犯罪日益增加，已成為治安的隱憂，這類新興的犯罪手法可說是犯罪演化的典型產物，而歹徒結合汽車竊盜、恐嚇取財等犯罪手法，在竊取被害人之車輛後，往往在很短的時間內即能得知被害人（駕駛人或車主）之電話號碼，並打電話進行勒索，為有效遏制此一犯罪歪風，除警方加強偵辦外，也請全體國民提高防範意識，減少被害損失，共同打擊犯罪，茲提供防制竊車勒索方法如下：

一、避免自己成為犯罪目標：

1. 慎選停車地點，避免將車停放於僻靜或光線昏暗之巷道。
2. 駕照、行車執照、保險卡等應隨身攜帶，勿留置於車內。
3. 如非必要，勿於車上放置記載有車主或駕駛人姓名、身分證號碼、住址、電話號碼等資料之文件、單據或物品。
4. 置有留言版之車輛往往是竊車勒索歹徒最愛的下手目標，應避免使用。

二、增加歹徒行竊之困難度：

1. 停車後要離開前，務必再檢視車窗是否緊閉、車門是否上鎖，即使只停很短的時間也須注意，以免歹徒趁虛而入。
2. 增加車輛防竊之裝置，如加裝方向盤鎖、排檔鎖、拐杖鎖、電子防盜警報器等，最好能同時使用多項鎖具，使歹徒知難而退。
3. 盡量避免將車輛鑰匙交予他人，如代客泊車、人工洗車、車輛保養維修等情形，若有必要，僅可提供車輛電門鑰匙，其他鎖具、住宅之鑰匙及防盜器搖控開關不可輕易交予他人，以免被歹徒複製而遭竊。
4. 隨時注意身邊狀況，如發現可疑人、事、物，應立即向警察機關檢舉。

三、降低被竊損失：

1. 車輛被違規拖吊後，交通違規拖吊場會在原停車處以粉筆寫下聯絡電話，近來卻發現常有歹徒將拖吊場所留電話號碼抹去，改寫上自己聯絡電話，謊稱車輛被其所竊而進行勒索。車主如發現車輛不翼而飛，而原停車處地面寫有電話號碼，應先向 1 0 4 查號台查詢當地交通違規拖吊場之電話號碼，確認相符後始電洽。
2. 發現車輛確實遭竊後，不要驚慌，應立即向警察機關報案，並告知左鄰右舍、社區管理員及守望相助人員，提高警覺。
3. 若接獲歹徒恐嚇電話，切勿輕易匯款以免二次傷害，應冷靜應對，詳細記下歹徒來電時間、自己所使用之電話號碼、歹徒提供之匯款帳號等資料，如能錄下歹徒對話內容將對偵辦更有幫助，同時立即向警察機關報案並提供相關資料。
4. 天有不測風雲，最好能投保車輛竊盜險。

四、檢舉報案電話、信箱、網址：

1. 全國各地報案電話：1 1 0。
2. 犯罪案件免費檢舉電話：0 8 0 0 - 2 1 1 - 5 1 1。
3. 檢舉信箱：臺北郵政八十之二十三號信箱。
4. 內政部警政署刑事警察局

網址：<https://cib.npa.gov.tw/ch/index>

■ 經濟駕駛

要達到經濟行駛，就必須符合一些技術要求，為了讓車輛的使用壽命更長以及達到最經濟性的操作，車輛必須定期的依照保養標準由中華三菱體系服務廠保養。

● 起步及加速

避免以電門踏板踩到底的方式行駛，避免突然起步及不必要的加速與減速，應平順地踩踏電門踏板。行駛時注意速限並儘可能以定速行駛。

● 速度

車輛速度愈快，動力電池電量消耗愈高。避免全速駕駛。即使只是稍微放開電門踏板也可以省下不少的電量。

● 胎壓

定期檢查胎壓，胎壓不足會增加道路的阻力及對於輪胎磨損與駕駛穩定性會產生不良的影響。

● 負載

行駛中請勿將不必要的物品放在行李箱內。

● 空調

過冷或過熱皆會影響行駛距離，維持適當的溫度以延長行駛距離。

■ 駕駛、酒精與藥品

酒駕是最常造成意外的因素之一，即使血液中酒精濃度低於法定值，但對駕駛能力仍有一定程度的影響，因此如果您已經喝了酒，切勿開車，應搭乘由未飲酒者駕駛的車輛、坐計程車或請朋友來接您、或者搭乘大眾運輸工具。喝咖啡或洗冷水澡並不能使您由酒醉清醒過來。

同樣地，藥物也會影響您的警覺、感覺和反應時間，由於這些藥物對您會有影響，因此請在開車前先向您的醫生或藥劑師查詢服藥後是否可以開車。

⚠ 警告

- 酒後不開車。
喝酒後，您的感覺會不準確，反應會較慢，且您的判斷力會變弱。

■ 安全的駕駛技術

無法完全確保駕駛安全以及防止受傷。然而，建議您特別注意下列事項：

● 安全帶

在車輛起步之前，確定您自己以及乘客都已經繫上安全帶。

● 地墊

⚠ 警告

- 駕駛座腳踏墊限本車型使用。
- 將適合車輛的地墊正確的放在車上避免妨礙到踏板。若要防止地墊滑動，使用車輛地毯上的鉤子牢牢的固定住它們。注意，將地墊放在踏板上或是放在其它地墊之上，會阻礙踏板的操作並且導致嚴重的意外。



● 車內有兒童

- 車鑰匙未拔除且兒童在車內的時候，絕對不可將兒童單獨留在車內。兒童可能會玩駕駛控制裝置並且導致意外。
- 確認嬰兒以及小孩依照法令與規定適當的乘載，如此可以在發生意外時得到最大的保護。
- 防止兒童在行李箱內或車上玩耍。車輛行駛中在車上玩耍是非常危險的。

● 行李裝載

裝載行李時要小心不要超過座椅的高度。超出座椅高度是危險的，因為這樣不只會阻礙後面的視線，而且在緊急剎車時行李可能會拋擲到乘客座。

■ 駐車

● 當離開車輛時

離開車輛時，務必將鑰匙取下，並鎖上所有的車門。

儘量將車停在安全明亮的地方。

■ 磨合期間建議

在前 1,000 公里的磨合期間，建議您將下列的預防措施當成引導方針來駕駛您的新車，以延長車輛的使用壽命以及未來的經濟性與性能。

- ◆不要使用高速運轉。
- ◆避免急速起動、加速、剎車以及延長高速運轉。
- ◆遵守磨合期速限與法定速限。
- ◆不要超過負載限制。
- ◆避免牽引拖車。

■ 儀表與控制

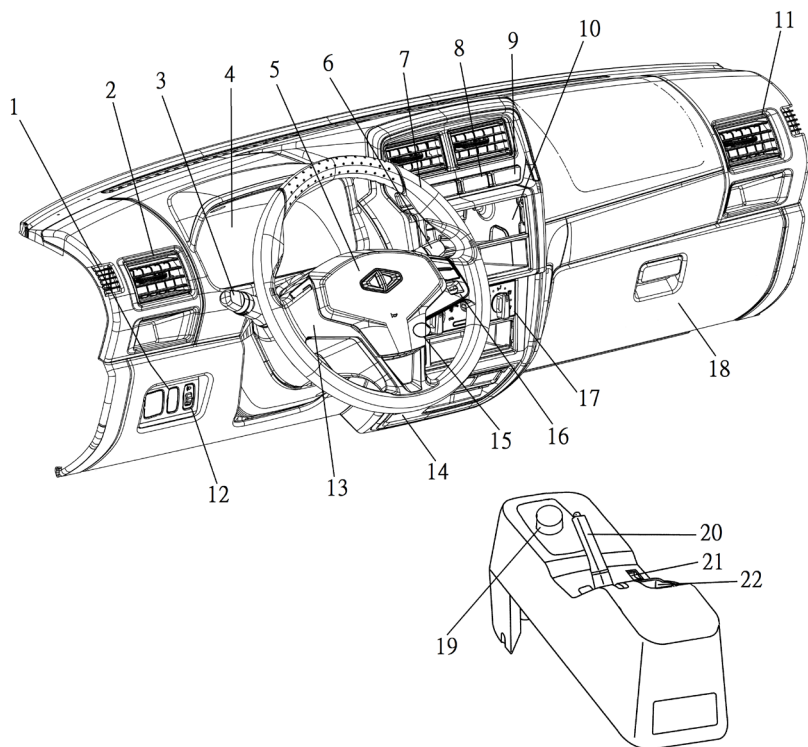

1. 節能模式開關
2. 側出風口
3. 頭燈綜合開關
4. 數位儀表
5. 喇叭
6. 擋風玻璃雨刷和噴水器開關
7. 危險警告燈開關
8. AVAS 開關
9. ASC 開關
10. 音響
11. 側出風口
12. 頭燈水平調整開關
13. 多功能資訊幕開關
14. 配件插座
15. 電源開關
16. 定速開關
17. 空調開關
18. 手套箱
19. 排檔旋鈕
20. 手剎車拉柄
21. 置物盒
22. 置杯架

■ 內裝

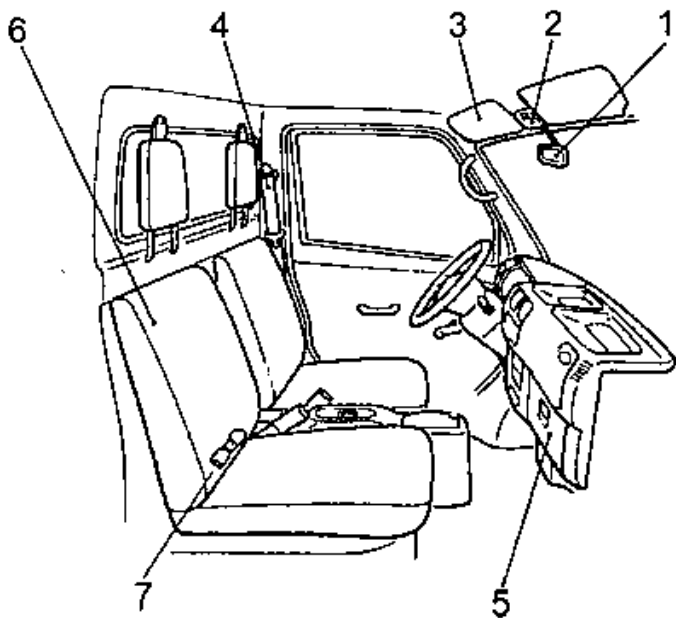

1. 室內後視鏡
2. 遮陽板
3. 室內燈
4. 安全帶
5. 手套箱
6. 座椅
7. 工具包

■ 外觀

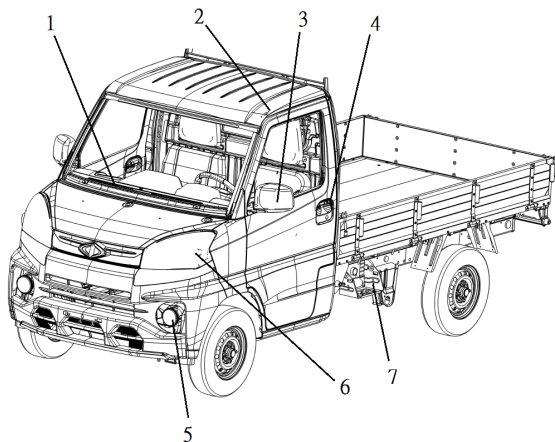

- 1. 雨刷
- 2. 車外天線
- 3. 車外後視鏡
- 4. 車門
- 5. 前霧燈
- 6. 頭燈
- 7. 充電座

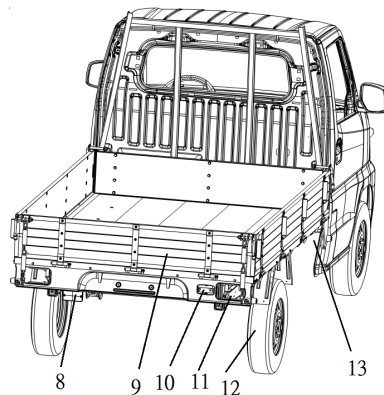

- 8. 後霧燈
- 9. 貨床(若有此配備)
- 10. 倒車燈
- 11. 後綜合燈
- 12. 車輪
- 13. 輔助電池

■ 車輛的特色

● 主要特色

- 車輛使用電力行駛，不需要使用燃料。
- 行駛用之動力電池與馬達安裝於車架下方。
- 高性能的馬達，提供強大的加速力量，且將行駛時的噪音與振動做良好的抑制。
- 具備剎車回充功能，當釋放電門踏板時，會自動對動力電池進行充電。
- 車輛可使用一般的電源(AC 220V)充電及 CCS1 快速充電器。

● 剎車動能回充

當踩下剎車踏板時，馬達會轉換成發電機，將馬達的動能轉換為電能。基於此功能，可將此電能回充至動力電池。

■ 動力電池

- 動力電池供馬達(電動馬達單元)及空調使用。除了動力電池，另配置了輔助電池供燈光、雨刷等使用。
- 動力電池由小巧、輕量及高能量密度的鋰離子電池組成。
- 鋰離子電池有下列特性，請仔細閱讀並依據下列說明使用。

● 電池特性

- 電池無記憶，不需用盡電力才進行充電。
- 電池容量會依使用的時間及狀況而逐漸低減。
- 電池性能會因外界的溫度而改變，特別是在低溫時，行駛距離會較一般溫度下縮短且充電時間會增加。
- 若將車輛停放在非常低溫或是高溫處所，會造成電池容量降低。
- 電池不使用時，仍會有輕微自放電，長時間未使用時仍須適時充電。

● 動力電池注意事項

- 請不要在電量表顯示為“0”格之情形下，長時間停置車輛。否則可能會造成動力電池損壞，而必須更換電池。
- 如果長時間不使用車輛，請每隔三個月將動力電池充至滿電狀態，以避免造成電量過低而損壞。
- 當車輛要報廢時，請聯絡中華三菱體系服務廠，處理動力電池。

備註

- 電池電量損失程度會依車輛久置時間、使用狀況及環境而改變，建議至少每隔 3 個月將電池充至滿電狀態。
- 正常使用車輛，建議每 2 周將電池充飽電一次，以維持電池最佳狀態。

■ EV 行駛距離

- 即使電量等級相同，EV 行駛距離仍會隨駕駛狀況而改變。如高速行駛或是爬坡時會較一般狀態消耗更多的電量，縮短 EV 行駛距離。
- 空調（冷氣或暖氣）使用動力電池的電力，當開啟時會縮短 EV 行駛距離，請維持適當的溫度。

■ 電動車低速警示音系統(AVAS)

電動車低速警示音系統(AVAS)裝置利用聲音來警示行人車輛的位置。

當車速在約 30 km/h 以下時，系統會作動。

詳細請參閱“電動車低速警示音系統 (AVAS)” P.9-12。

警告

- 即使開啟電動車低速警示音系統(AVAS)，仍需注意行人。因行人可能仍未注意，可能造成人員傷亡等意外發生。

■ 若遭受撞擊

與一般車輛遭受撞擊後的緊急處置相同。

避免遭受燒傷或電擊造成人員傷亡等意外發生，請遵循下列說明：

⚠ 警告

- 若您的車輛仍可行駛，請停靠在附近安全、可看到的地方。另外，如果可以，請執行下列操作，並在車外等待緊急救援的人員到來。
 - 在輪胎下放置擋塊。
 - 按下 P 檔開關。
 - 拉起手剎車。
 - 打開車窗、車門。
 - 電源開關轉到 OFF。
 - 開啟危險警告燈。
 - 將鑰匙從車上拿出，避免意外碰觸或撞擊，造成無預期的起動。

⚠ 警告

- 不要碰觸高壓線、接頭和其它高壓元件，如變壓器和動力電池，並環視車輛內外，若有電線外露時，可能造成觸電，“高壓元件位置”請參閱 P.0-11。
- 車輛行駛時，若底板遭受撞擊，請將車輛停放在安全的地方並檢查底板。
- 動力電池洩漏或受損時，可能會造成火災，若發現時，請立即聯絡中華三菱體系服務廠，請勿碰觸車內或車外的電池電解液，若碰觸到皮膚或眼睛，請立即用大量的清水沖洗，並就醫檢查，避免造成嚴重的傷害。
- 若車輛受損，您無法判斷是否正常時，請聯絡中華三菱體系服務廠，並告知救援人員您的車輛為電動車。

⚠ 警告

- 若車輛發生火災時，請盡速遠離車輛，並通知消防隊，請勿試圖自行滅火，因含有鋰離子電池，需要用大量的水持續滅火，使用少量的水或不正確的滅火器可能導致嚴重傷害或觸電傷亡。
- 當您離開車輛時，如果可能的話，打開車窗和車門，避免有毒/可燃氣體囤積。
- 車輛著火時，可能產生有毒的物質，請勿吸入濃煙、蒸氣或氣體，並保持安全距離和待在上風處，等待緊急救援人員到來。

 警告

- 若發現動力電池液體洩漏、火花、煙霧、火焰、嘶嘶聲等等，請立即聯絡緊急救援人員。
- 車輛或動力電池損壞時，可能會延緩釋放有毒和可燃氣體而造成火災。
- 若您的車輛要使用拖車時，請使用平板車或四輪離地的拖車方式，如果拖車時讓任何車輪與地面接觸，可能會損壞電動馬達而造成火災，請參閱“拖車” P.5-6。

 警告

- 請勿試圖自行修復受損的電動車，請洽詢中華三菱體系服務廠。
- 受損的車身需修復或塗裝時，請洽詢中華三菱體系服務廠。塗裝前，需先拆下動力電池和高壓元件，如變壓器、線束等，若放置在高溫的塗裝間，動力電池的容量會降低。損壞的動力電池可能對未經訓練的技師和維修人員造成意外等。

 備註

- 在下列狀況時，緊急切斷系統將作動並關閉高壓系統。
 - 部分 EV 系統故障。
- 當緊急切斷系統作動時，READY 指示燈會熄滅，請參閱“指示燈” P.8-22。
- 若緊急切斷系統作動時，請聯絡中華三菱體系服務廠。

■ 檢查與維修

當執行檢查與維修時，請注意下列項目。

⚠ 警告

- 執行檢查或維修前，請先確認充電接頭是否從車上拆下，並將電源開關切到“OFF”。
- 不要碰觸、分解、拆開或更換高壓元件、電線或接頭，若不當操作，可能造成火災或觸電，導致人員傷亡。高壓線顏色為橘色，請勿碰觸車輛的高壓元件，詳情請洽詢中華三菱體系服務廠。
- 不要碰觸動力電池下方的維修插頭，不當的操作可能觸電造成傷亡。當修復車輛時，請切斷維修插頭，請洽詢中華三菱體系服務廠。

■ 高壓元件位置

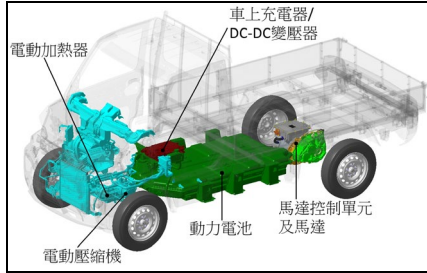

⚠ 警告

- EV 系統使用高達 DC 355.2V 的高壓電，當起動後或關閉電源開關時，系統可能會很燙，請遵循車輛上的警告標籤，小心高壓電和避免燙傷。
- 請假設動力電池和相關元件在通電和充飽電的狀態。
- 當 READY 指示燈亮或充電指示燈亮或閃爍時，請勿執行維修，因為高壓系統仍在作用。

■ 裝置電子醫療設備的人員，如心律調節器與心律除顫器

⚠ 警告

- 一般充電前
- 執行充電前，尋問製造商在充電時可能會對電子醫療設備產生的影響，因充電可能會影響電子醫療設備的作動。請參閱“慢速充電 (AC220V)” P3-7。請參閱“快速充電” P3-13。

 警告

- 一般充電時
請遵循下列一般充電的注意事項：
 - 充電時，請勿將植入的電子醫療設備如心律調整器或心率除顫器太靠近充電接頭、控制盒和一般充電站。
 - 請勿待在車內。
 - 請勿進入車內取物等。
請參閱“慢速充電”(以 AC 220V 插座充電) P.3-7。
請參閱“快速充電” P.3-13。

■ 高溫時的注意事項與處置方式

- 當車輛行駛在高溫的環境下，冷氣性能可能不足，此外使用空調會縮短行駛距離。
- 當動力電池溫度接近 45°C 或是更高時，可能會發生下列現象，請參照下列說明進行處置。

動力電池溫度	現象	安全動作
45 ~ 59°C	<ul style="list-style-type: none"> ● 動力降低警告燈* 會亮起並限制馬達輸出。 ● 可能無法充電或限制充電充電電流。 ● 剎車回充性能降低。 	<ul style="list-style-type: none"> ● 車輛停放在通風及蔭涼的地方，並避免充電，等待動力降低警告燈熄滅。
60~64°C	<ul style="list-style-type: none"> ● 動力降低警告燈* 亮起，車輛無法行駛。 ● 動力電池會快速劣化，且無法充電。 	
65°C以上	<ul style="list-style-type: none"> ● 動力降低警告燈* 亮起，車輛無法行駛。 ● 動力電池會快速劣化，且無法充電。 	<ul style="list-style-type: none"> ● 即便溫度降低，車輛仍無法行駛，請洽詢中華三菱體系服務廠。

* “動力降低警告燈” 請參閱 P.8-25。

■ 低溫時的注意事項與處置方式

- 當車輛行駛在低溫的環境下，暖氣性能可能不足，此外使用空調會縮短行駛距離。
- 當動力電池溫度接近-10°C或是更低時，可能會發生下列現象，請參照下列說明進行處置。

動力電池溫度	現象	安全動作
-10~-19°C	<ul style="list-style-type: none">● 限制馬達輸出。● 可能無法充電或限制充電充電電流。● 剎車回充性能降低。	<ul style="list-style-type: none">● 繼續行駛。(當動力電池溫度上升，會逐漸取消輸出限制)。● 當行駛完畢，請在電池溫度未下降前充電。
-20~-24°C	<ul style="list-style-type: none">● 動力降低警告燈*亮起，車輛無法行駛。● 動力電池無法充電。	<ul style="list-style-type: none">● 當動力電池周圍的溫度上升後，即可啟動系統。
-25°C以下	<ul style="list-style-type: none">● 動力降低警告燈*亮起，車輛無法行駛。● 動力電池無法充電。	<ul style="list-style-type: none">● 即便溫度上升，車輛仍無法行駛，請洽詢中華三菱體系服務廠。

* “動力降低警告燈” 請參閱 P.8-25。

■ 安裝配件

安裝任何配件之前，請先與中華三菱體系服務廠聯絡。
只有中華三菱汽車允許的配件才可以安裝到您的車輛上。

注意

- 您的車輛配備診斷接頭來檢查和維修電子控制系統。請勿連接診斷工具以外的裝置，否則輔助電池可能會放電，車上的電子裝置可能會故障或造成其它非預期的結果。此外，因連接其它裝置造成的故障不在保固範圍內。

- 安裝配件、選配零件等等，都必須符合您國家的法令規定，以及一些隨車所提供的資料內註明的指示與警告事項。
- 不當的安裝電器配件有可能造成失火，請參閱“附屬裝置的安裝”。
- 在車內使用手機或沒有天線的收音機，可能會對電器系統產生干擾，並危及安全。
- 不可使用不符合規格的輪胎和輪圈。有關輪圈和輪胎尺寸的資訊請參閱“規格”章節。

■ 附屬裝置的安裝

不可使用非正廠提供的附屬裝置改裝車子，以非正廠的產品改裝車子，不但會影響車子的性能、安全和車子使用壽命，更可能會觸犯政府所訂的相關法規。此外，如果是因為自行改裝而引起機件損壞或性能問題，則不在保固範圍之內。對於非正廠提供的附屬裝置，中華三菱體系服務廠不接受任何保證或免費服務，包括更換或安裝這些附屬裝置的服務。

- 電器系統的變更或改造
為了確保行車安全和品質，絕對禁止變更或改造任何附屬配備，如有相關問題請洽中華三菱體系服務廠。

注意

- 電路干擾及不適當的安裝，會造成電器及車輛不良影響，可能會導致失火或是其它意外。

■ 原廠零件

請使用專為車輛生產設計的中華原廠零件，以確保維持在最佳狀態。若您使用非原廠零件，可能會因而降低車輛的性能。

請勿使用非原廠零件。

中華汽車經過長久的努力，以精緻純熟的技術，提供您高品質並具有耐用性的車輛，因此請勿使用非原廠零件，而降低車輛的品質及耐用性。此外，若您使用非原廠零件，將會影響車輛獲得保固賠償的資格。當您因為使用非中華原廠零件而導致車輛故障，中華汽車將無法負責免費維修車輛。

前往中華三菱體系服務廠，您將獲得我們最真誠的建議，並以最專業的技術與原廠零件為修復您的車輛。

MEMO

概要	規格	保養	充電	車輛維護	緊急情況的處理	上鎖與開鎖	座椅與安全帶	儀表與控制	起動與駕駛	愉快的駕駛
----	----	----	----	------	---------	-------	--------	-------	-------	-------

MEMO

■ 車輛標籤

● 車身號碼

車輛識別碼(A)打刻在如圖所示的駕駛座椅下方。



● 電動馬達號碼

電動馬達號碼(A)打刻在圖中所示的電動馬達外殼位置上。

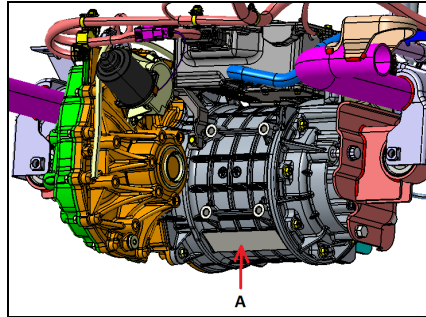

概要	規格	保養	充電	車輛維護	緊急情況的處理	上鎖與開鎖	座椅與安全帶	儀表與控制	起動與駕駛	愉快的駕駛
----	----	----	----	------	---------	-------	--------	-------	-------	-------

■ 車輛尺寸

1	前輪距	1,390 mm
2	全寬	1,590 mm
3	軸距	2,610 mm
4	後懸(不含保桿)	910 mm
5	全長	4,200 mm
6	全高(無負載)	1,950 mm
7	後輪距	1,400 mm
最小迴轉半徑		5.2 m

■ 車輛性能

最高車速	100 km/h
------	----------

■ 車輛重量

項目		CMEPW
空重	前軸/後軸	656/691 kg
	合計	1,347 kg
總重	前軸/後軸	845/1,105 kg
	合計	1,950 kg
乘載人數/載重		2人/603 kg

■ 電動馬達規格

電動馬達型式	EDM1SP95
安裝位置	後置式
最大輸出馬力	95 kW / 4,200 rpm
最大輸出扭力	220 Nm / 4,200 rpm
冷卻系統	水冷

■ 低壓電系統

電壓		12V
輔助電池	型式(JIS)	55B24R(S)
	容量(5HR)	36Ah

■ 輪胎與輪圈

項目		前輪	後輪
輪胎		165R14C	
輪圈	尺寸	14x4 1/2J	

■ 充電系統規格

一般充電系統	額定輸入電壓		AC 220 V
	額定輸入頻率		60 Hz
	最大額定電流		32 A
	適用標準	充電線	SAE J1772
快速充電系統	適用標準		CCS1
	最大輸入電流		120A
	IP等級		IP67

■ 動力電池規格

型式	鋰離子
冷卻系統	水冷
電壓	355.2 V
電量	122 Ah

■ 油水容量及建議規格等級

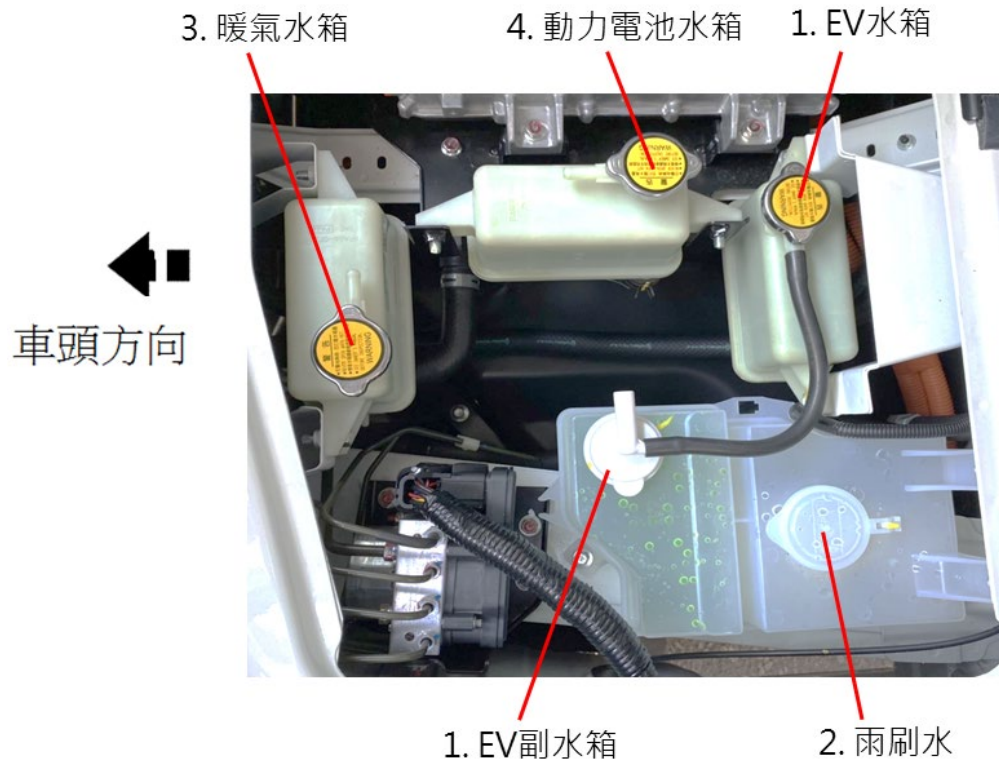

No.	項目	容量	建議使用
1	EV冷卻水	5.0公升	中華三菱高品質乙烯乙二醇正廠冷卻液 (冷卻水濃度50%)
2	雨刷水	3.2公升	—
3	暖氣水	2.0公升	中華三菱高品質乙烯乙二醇正廠冷卻液 (冷卻水濃度50%)
4	動力電池冷卻水	2.5公升	中華三菱高品質乙烯乙二醇正廠冷卻液 (冷卻水濃度50%)
5	剎車油	0.6公升	中華三菱DOT3或DOT4剎車油
6	後差速器油	1.5公升	ATF 6700全合成油
7	冷媒(冷氣)	430 g	HFC-134a
8	冷凍油	120±10g	SP-A2

■ 維修注意事項

定期保養能讓您的愛車常保良好的車況，且維持愛車亮麗的外觀。有些保養項目您可以自己進行，其餘的項目請務必交由中華三菱體系服務廠來處理(定期檢查與保養)。在發現愛車故障或有問題時，請至中華三菱體系服務廠檢修。本節所包含的檢查保養程序是您自己可以進行的項目。進行各種程序時請遵守每個步驟的說明與注意事項。

⚠ 警告

- 執行檢查和維修前，確認充電槍從車上分離，電源開關切到「OFF」
- 絕對不要碰觸、拆卸或是分解高壓元件、高壓線(橘色)及接頭，否則可能會造成嚴重傷害甚至生命危險。
高壓元件都貼有警告提醒標籤，請遵循標註在貼紙上的注意事項，任何必要的保養維修，請洽詢中華三菱體系服務廠。
- 若要拆開 EV 水箱蓋、暖氣水箱蓋、動力電池水箱蓋，請確認系統溫度下降，避免熱蒸氣或熱水會噴出來，造成人員燙傷。

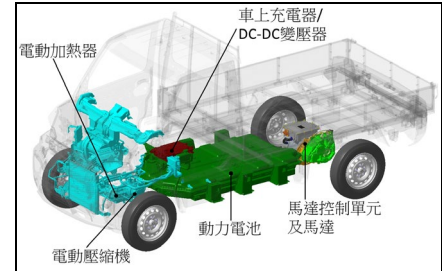

概要	規格	保養	充電	車輛維護	緊急情況的處理	上鎖與開鎖	座椅與安全帶	儀表與控制	起動與駕駛	愉快的駕駛
----	----	----	----	------	---------	-------	--------	-------	-------	-------

⚠ 警告

- 輔助電池附近嚴禁煙火以避免起火。
- 當在輔助電池的附近作業時請特別注意，因電池的電解液具有毒性及腐蝕性。
- 處理汽車零件及材料之方法若有錯誤，可能會危及您個人的安全，若有疑問請洽詢中華三菱體系服務廠。

⚠ 注意

- 維修室內的機件，溫度可能非常的高。
為避免燙傷，請於確認所有元件皆已冷卻後，再進行檢修。
高壓元件都貼有警告提醒標籤，請遵循標註在貼紙上的注意事項。
- 當要更換輔助電池時，請先將電源開關轉至“LOCK”位置並等待 1 分鐘後，再拆開電池上的負極(-)及正極(+)接頭。
若未等待 1 分鐘，便拆開電池接頭，可能會造成電動馬達系統故障。

■ EV 冷卻水/動力電池冷卻水/暖氣水

● 檢查液位高度

◆ 冷卻液

副水箱位於駕駛座椅下方，副水箱內的冷卻液必須維持在“FULL”（滿）與“LOW”（低）之間。

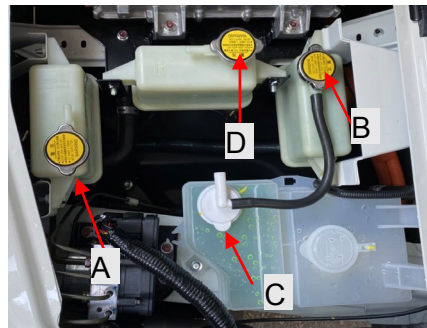

A：暖氣水箱

B：EV水箱

C：EV副水箱

D：動力電池水箱

冷卻系統為封閉的系統，正常時冷卻液損失極微，如果冷卻液顯著下降時，表示有漏水現象，遇此狀況，應儘快前往服務廠檢查。

副水箱液面降到“LOW”（低）線以下時，請由副水箱加入冷卻液。如副水箱完全沒水，打開水箱蓋，加入冷卻液到水箱加水口頸部為止。（熱車時不可由主水箱添加冷卻水）

檢查冷卻液量時並不需要打開水箱蓋，只要觀察副水箱的液面高度即可。

警告

- 熱車時絕不可打開水箱蓋，因冷卻系統正處於高溫、高壓的狀態，如果冒然打開水箱蓋，滾燙的熱水或水蒸氣會噴出，造成嚴重的傷害。

◆ 防凍劑

冷卻液內包含乙烯乙二醇抗腐蝕劑。因水泵殼及相關系統是鋁合金鑄造而成，所以請定期更換正廠冷卻液或同級品，避免使用非正廠冷卻液而造成系統內的鋁件腐蝕。

由於抗腐蝕劑是冷卻液中的必要成份，因此冷卻液不足時，不可直接以一般的水來更換。防凍劑所需的濃度依環境溫度不同而有所差異。

環境溫度 (最低) °C	-15	-20	-25	-30	-35	-40
防凍劑濃度%	30	35	40	45	50	60

注意

- 為了有效的抗腐蝕及防凍性能，建議使用中華三菱超長效冷卻液(SLLC)，冷卻水濃度50%。
- 添加冷卻水時，建議添加軟水及原廠水箱精，避免加入地下水。

概要	規格	保養	充電	車輛維護	緊急情況的處理	上鎖與開鎖	座椅與安全帶	儀表與控制	起動與駕駛	愉快的駕駛
----	----	----	----	------	---------	-------	--------	-------	-------	-------

● 寒冷的氣候

寒冷的氣候開始前，應先檢查防凍劑的濃度。如果有必要，應添加防凍劑至冷卻系統中。

▲ 注意

- 如果溫度低於結冰點，水箱的冷卻液會凍結，造成相關系統及水箱嚴重受損。所以行駛於寒冷地區時，必須添加適量的防凍劑，以防止冷卻液凍結。

■ 雨刷水

檢查容器(A)內的雨刷水量。如水量不足，應進行補充。

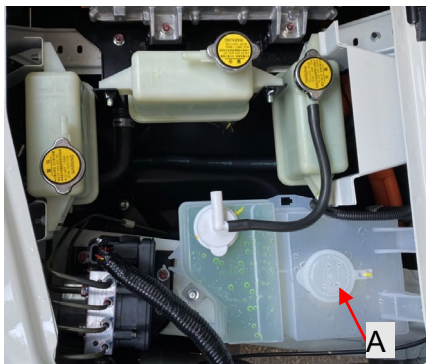

▲ 注意

- 請勿添加可能凝固或黏稠之清潔劑，避免造成系統損壞。

■ 剎車油

● 檢查油位

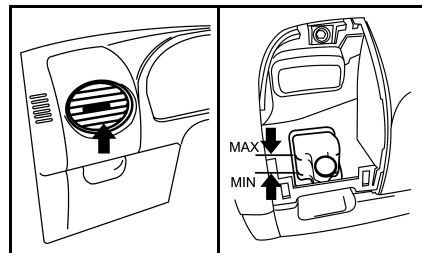

剎車油壺位於儀表面板左邊的側出風口面板裡面。(拉起面板即可看到)

檢查剎車油壺的液面，應在規定範圍內。

剎車油壺液面務必位於“MAX”及“MIN”記號之間，如果剎車油液面稍微下降，則可能是剎車來令片磨損，此並非異常現象。如果在短時間內剎車油下降至“MIN”記號以下，則表示剎車系統有漏油，應立刻到中華三菱體系服務廠檢查。

● 油的種類

請使用 DOT3 或 DOT4 等級的剎車油，但兩者絕不可以混合使用。剎車油的吸水性強，如果剎車油內含有水份，將會降低剎車性能。另外，為防止空氣進入系統，剎車油壺裝有特殊蓋子。所以，除非是補充剎車油，否則不可開啟剎車油壺的蓋子。

⚠ 注意

- 處理剎車油時，必須非常小心，因為其有害於眼睛，也會對車身漆面造成損傷，所以當剎車油濺出時，請立即將其擦拭乾淨。

⚠ 注意

- 建議您使用原廠指定的剎車油。如果使用不同品牌的剎車油，則可能會造成混合時的化學反應，而影響剎車油的品質，因此，請儘量避免混合使用不同品牌的剎車油。
- 平時應保持油壺蓋的密封性，以防止剎車油劣化。

■ 輔助電池

車輛的高壓系統能否正常運作全繫於輔助電池的狀況。定期檢查和保養是很重要的，尤其在寒冷的天氣。

輔助電池位於車輛的右下方。

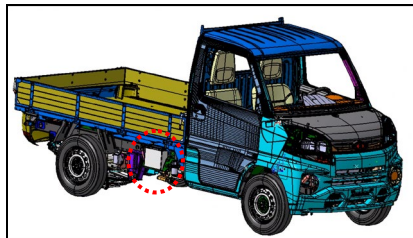

⚠ 注意

- 建議使用中華汽車正廠零件，以避免降低車輛正常使用功能，並避免因機件損壞，而導致意外事故產生。

● 檢查電解液的液位

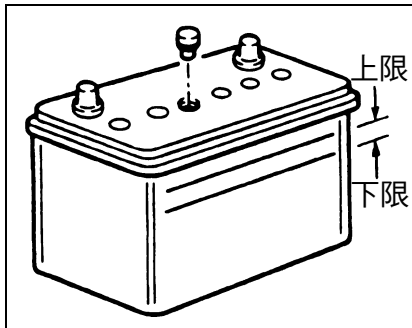

檢查輔助電池電解液液位前，請先拆下輔助電池上蓋，電解液的液位必須介於輔助電池外殼所標示的上下限之間。

注意

- 請定期檢查電解液通氣孔蓋是否被堵塞。

● 不足時依需要添加蒸餾水

輔助電池內部分成若干格，打開每一格的蓋子並且添加到上限標記。不要添加超出上限標記，否則車輛行駛中電解液會溢出造成損害。

依據使用狀況，每個月至少要檢查一次電解液液位。

如果輔助電池沒有使用，它會隨著時間自動放電。

每個月檢查一次並且依需要以低電流充電。

● 寒冷的氣候

輔助電池的電容量在低溫時會降低，這是無法避免的化學與物理特性。這也就是為什麼一顆非常冷的輔助電池，特別是沒有完全充電的電池只能夠供應較平常小的電流。建議您在氣候變冷之前讓中華三菱體系服務廠檢查您的輔助電池，並且在需要的時候加以充電。如此不只能夠確保可靠的啟動，而且完全充飽的輔助電池可有較長的使用壽命。

● 電池接頭的拆裝

拆卸輔助電池接頭前請先關閉電源開關，然後先拆下負極(-)接頭，再拆下正極(+)接頭。

裝回電池接頭時，請先裝上正極(+)接頭，再裝上負極(-)接頭。

備註

- 拆裝電池正極(+)的接頭之前，要先拆掉接頭護蓋(A)。
- 放鬆螺帽(B)，然後從正極(+)接頭拆開電池線。

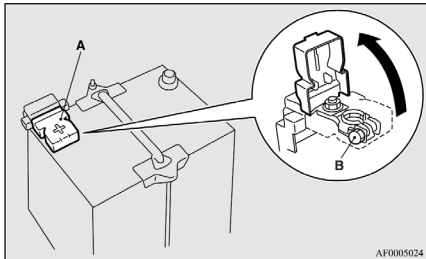

警告

- 使輔助電池遠離火花、香煙或火焰，否則電池可能會爆炸。
- 安裝輔助電池時，需先安裝正極(+)接頭。若從負極(-)接頭開始安裝，則當正極(+)接頭接觸到其他元件時會產生火花，可能造成電池爆炸。
- 輔助電池的電解液相當危險，不可讓電解液接觸到眼睛、皮膚、衣服或車輛漆面。噴灑出的電解液，需立即用大量清水沖洗。若眼睛或皮膚接觸到電解液，請使用清水沖洗並立即送醫。
- 在密閉的空間使用輔助電池或充電時，必須要確保通風良好。

注意

- 輔助電池需遠離小孩。
- 當要更換輔助電池時，請先將電源開關轉至“LOCK”位置並等待 1 分鐘後，再拆開電池上的正極(+)、負極(-)端子。若未等待 1 分鐘，便拆開電池端子，可能會造成電動馬達系統故障。
- 絕對不能使輔助電池短路，以避免電池過熱、損壞或爆炸。
- 要對輔助電池進行快速充電時，請先將電池接頭拆開。
- 為避免短路，拆卸接頭時，請先將負極(-)拆下。

 注意

- 在輔助電池附近作業時，一定要配戴護目鏡。
- 不要讓輔助電池附近的零件、塑膠零件等物品接觸到硫酸(輔助電池電解液)，否則會造成龜裂、污漬或是褪色。
如果接觸到硫酸，請以軟布、麂皮或類似物品沾中性清潔劑擦拭，然後用大量的清水沖洗受影響的零件。

 備註

- 要保持接頭清潔。在連接輔助電池之後，在接頭塗上黃油保護。要清洗接頭時，請使用溫水。
- 檢查輔助電池是否確實安裝穩固，且不會在行駛中移動。也要檢查每一個電池接頭是否鎖緊。
- 長時間不使用車輛，請將輔助電池拆下並存放在電解液不會凍結的地方。輔助電池須在充滿電的狀態下存放。
- 當輔助電池長時間拆下後，必須重新對電子控制系統進行調整，相關事宜請洽詢中華三菱體系服務廠。

■ 輪胎

⚠ 警告

- 在輪胎磨損、損壞或胎壓不適當時駕駛車輛，可能會導致失控並造成致命的傷害。

● 輪胎胎壓

輪胎尺寸	前	後
165R14C	2.4 kgf/cm ² (35psi)[240kPa]	4.5 kgf/cm ² (65psi)[450kPa]

輪胎冷時檢查所有輪胎的胎壓；如果胎壓過高或不足，請將其調整至指定的胎壓規格值。
在調整過胎壓之後，檢查輪胎是否有損壞或漏氣。要記得把氣嘴的蓋子裝上。

● 輪胎狀況

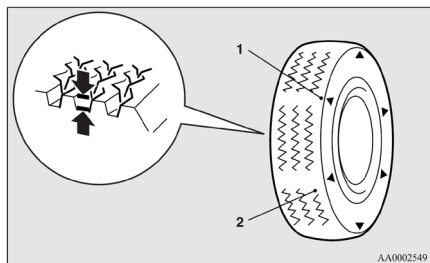

1 - 胎紋磨損指示記號位置

2 - 胎紋磨損指示記號

檢查輪胎是否有刻痕、裂痕與其他損傷。如果有深的刻痕或是裂痕則必須更換輪胎，也要檢查輪胎上是否有金屬片或是小石子。

使用磨損的輪胎是非常危險的，因為產生打滑或水飄的機率大增。輪胎的胎紋深度必須超過 1.6 mm 以便讓輪胎達到最低的使用要求。

在輪胎磨損時胎紋磨損指示記號會出現在輪胎的表面，由此表示該輪胎已經不符合最低的使用要求。當這些胎紋磨損指示記號出現時，就必須要更換新的輪胎。當任何一個輪胎需要更換時，請更換所有的輪胎。

⚠ 注意

- 務必使用同一尺寸、同一類型以及同一廠牌的輪胎，這樣才不會造成磨損差異。使用不同尺寸、不同類型、不同廠牌或不同磨損程度的輪胎會讓差速器油的溫度升高且有可能會導致傳動系統損壞。此外，傳動系的負荷會過重，可能導致漏油、零組件咬死或是其他嚴重故障。

● 輪胎和輪圈更換

⚠ 注意

- 不可以使用不同尺寸與規格的輪胎，否則會影響行車安全。參閱 P.1-3 “輪胎與輪圈”規格的說明。
- 即使與指定類型之輪圈的直徑及偏置量相同，還是有可能因為形狀而無法正確的安裝。安裝輪圈之前請先詢問中華三菱體系服務廠。

● 輪胎對調

為使輪胎磨耗平均及延長使用壽命，建議您參考定保週期表定期依圖示順序進行輪胎換位。

因為輪胎磨耗會因車輛、路面的狀況及駕駛習慣而不同，建議您在發現輪胎不正常磨耗時，應立即進行輪胎換位。

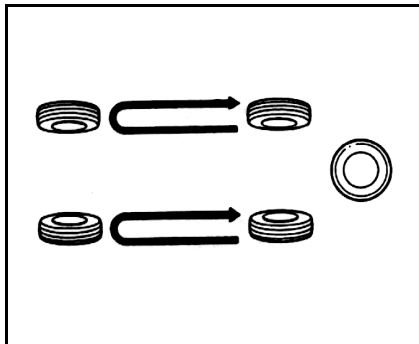

做輪胎換位時，請檢查輪胎是否有不均勻磨耗及損傷。不正常磨耗通常是因胎壓不正常、車輪定位不良、車輪不平衡或緊急剎車。請洽中華三菱體系服務廠檢查判定輪胎不正常磨耗的原因。

一般而言，輪胎的換位應以同一側的前、後輪胎進行對調工作。

● 雪胎

在雪地或是結冰的路上行駛建議使用雪胎。所有四個輪子都要安裝相同尺寸與花紋的雪胎以保持駕駛穩定性。

磨損超過 50% 以上的雪胎就不可再使用。

不可使用不合規格的雪胎。

⚠ 注意

- 遵守您的雪胎許可的最大速度以及法定速限。

📖 備註

- 有關雪胎的法律與規定都不同(行駛速度、使用要求、種類等等)，使用前請確認並遵守行車當地的法律與規定。

● 雪鏈

如必須使用雪鏈時，只可安裝在後輪，前輪請勿安裝。若使用不正確之雪鏈，將導致車身之損壞。在沒有積雪的道路行駛前，請拆下雪鏈，以免造成輪胎受損。

注意

- 安裝雪鏈時，應小心不要傷到輪圈或車身。
- 行駛時，鋁合金鋼圈可能會因雪鏈而損壞。因此，在安裝雪鏈到輪胎的時候，必須注意雪鏈的任何部份都不可與輪圈接觸到。
- 安裝雪鏈前，先拆下輪圈蓋，否則輪圈蓋會因雪鏈而損壞。（輪圈蓋之拆卸，請參考“緊急時的處置”）
- 安裝或拆卸雪鏈時，請小心手及身體其它部份不要被車身銳利的鈹金割傷。

■ 手剎車磨合

為了要確保最佳的剎車性能，每當手剎車的剎車性能不足或每當更換手剎車來令片、碟片時，就要進行手剎車來令片磨合。

■ 一般保養

● 冷卻液、潤滑油洩漏

檢查您的車底或停車位下方是否有冷卻液、潤滑油的洩漏。

● 車外與車內燈光操作

操作綜合燈光開關檢查所有燈光是否都正常。

如果燈不會亮，可能是保險絲燒斷或是燈泡壞掉。先檢查保險絲，如果沒有燒斷的話，再檢查燈泡。

有關保險絲以及燈泡的檢查與更換，請參閱 P.2-14 “保險絲” 以及 2-18 “燈泡的更換” 單元。

如果保險絲與燈泡都沒有問題，請將車輛開往中華三菱體系服務廠進行檢查與修理。

● 儀表與指示燈/警告燈作用

開啟電源開關，檢查所有儀表與指示燈/警告燈的作用。

如果有任何問題，將車輛開往中華三菱體系服務廠進行檢查。

● 絞鏈與鎖扣的潤滑

檢查所有的絞鏈與鎖扣，並予以適當的潤滑。

■ 易熔絲

當異常大電流要流入某個電器系統時，易熔絲會熔斷以防止起火燃燒。

易熔絲燒斷時，請至中華三菱體系服務廠進行檢查與更換。

有關易熔絲的資訊請參閱 P.2-15 “保險絲負載容量” 單元。

⚠ 警告

● 絕對不可以用其他裝置來代替易熔絲。未安裝正確的易熔絲隨時可能會導致火燒車、財產損失或致命的傷害。

■ 保險絲

● 保險絲盒位置

為防止電器系統因短路或過載而造成損壞，每一個迴路均裝有保險絲提供保護。保險絲盒位於車內及維修室。

◆ 乘客室

車內的保險絲盒是位於儀表板的右下方，如上圖所示。用手將保險絲盒蓋 A 的右方部位朝自己的方向拉，便可拆下保險絲盒蓋。

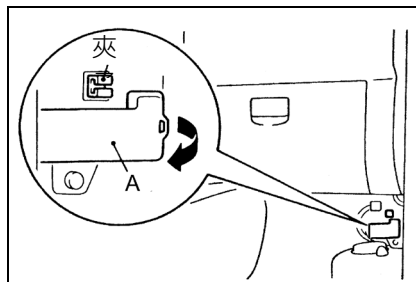

◆ 維修室

維修室內的保險絲盒位於副駕駛座椅下之維修室內，如上圖所示的位置。扳起保險絲盒蓋之鎖扣並同時拉起，即可拆起保險絲盒蓋。

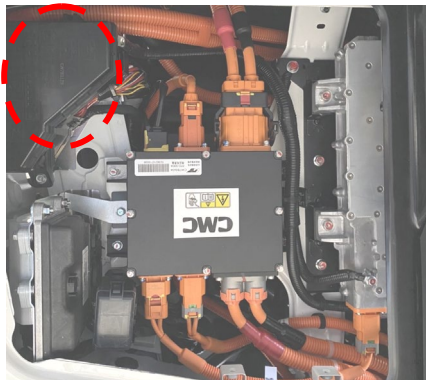

📖 備註

- 車上沒有備用保險絲，若有需要可洽詢中華三菱體系服務廠購買。

● 保險絲負載容量

各電力系統的保險絲容量與名稱，標示在保險絲盒蓋子的內側。

◆ 乘客室保險絲配置圖表

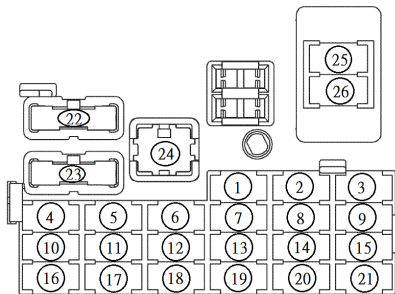

No	電器系統	容量
1	-	7.5A
2	點菸器	15A
3	電動真空泵	10A
4	-	7.5A
5	-	20A
6	喇叭	15A
7	開關照明燈	7.5A
8	日行燈	7.5A

No	電器系統	容量
9	倒車系統	7.5A
10	-	7.5A
11	後霧燈	10A
12	TPMS、A/C	15A
13	室內燈、儀表、音響	7.5A
14	-	15A
15	SRS、EPS、TPMS	7.5A
16	-	7.5A
17	PTC 水泵	20A
18	售服 J/C	10A
19	-	7.5A
20	前雨刷	20A
21	倒車系統	7.5A
22	-	30A
23	加熱器	30A
24	電動窗	40A
25	音響	10A
26	BCM	10A

因車輛型式及規格不同，某些迴路的保險絲並沒有安裝在您的車上。

◆ 維修室保險絲配置圖表

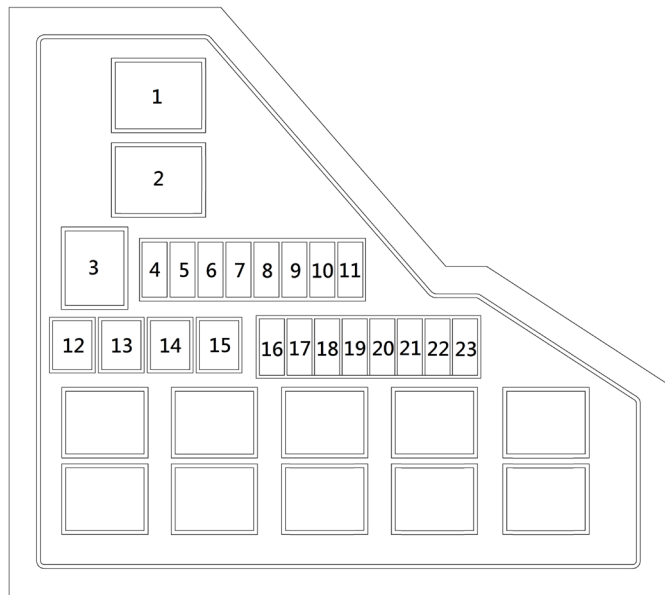

No.	符號	電器系統	容量
1		電源系統	60A
2		ABS	40A
3		電源開關	40A

No.	符號	電器系統	容量
4		前霧燈	15A
5	MCU	MCU	20A
6		MCU 水泵	10A
7	CG	CG	20A
8	STOP	剎車燈	10A
9		CCS1	15A
10	BMS	動力電池	10A
11		動力電池水泵	15A
12		冷卻風扇	40A
13		EPS	40A
14		ABS	30A
15	EVP	電動真空泵	30A
16		電動真空泵	7.5A
17		電動真空泵	7.5A
18		左近光燈	10A
19		右近光燈	10A
20		左遠光燈	10A
21		右遠光燈	10A
22	-	-	-
23	CG	CG	20A

◆ 保險絲的辨識

容量	顏色
7.5 A	棕色
10 A	紅色
15 A	藍色
20 A	黃色
30 A	綠色(保險絲型) 粉紅色(易熔絲型)
40 A	綠色(易熔絲型)

● 保險絲更換

1. 更換保險絲前，請先關掉電器開關，並將電源開關轉至“LOCK”位置。
2. 取下保險絲盒蓋

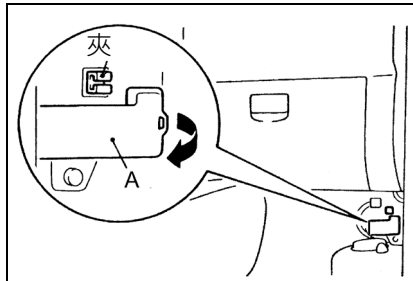

3. 請參考保險絲盒蓋的電器系統符號，檢查發生故障的保險絲。

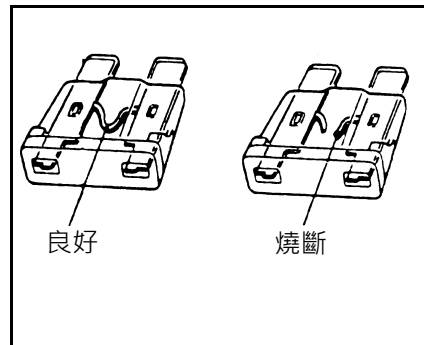

📖 備註

- 若有任何的系統未發生作用，但是和系統相關的保險絲是正常的，則可能是系統中別的地方故障。請由中華三菱體系服務廠來檢查您的車輛。

4. 車內的保險絲盒內有放置保險絲拔出器。先將保險絲拔出器從保險絲盒取出，然後使用保險絲拔出器將保險絲從保險絲盒垂直拔出。如果保險絲沒有燒斷，則可能是其它因素造成的故障，建議您直接到中華三菱體系服務廠檢查。

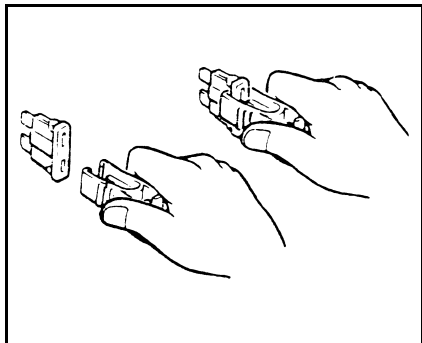

▲ 注意

- 如新插入的保險絲不久即燒斷，可能是電路系統故障，建議請到中華三菱體系服務廠檢修。
- 在任何情形下，請勿使用比規格容量大的保險絲，或使用諸如電線、薄金屬片之類的代用品，如這樣做將導致電線發熱及火災。

■ 燈泡的更換

更換燈泡之前，確認燈泡的開關已關閉。另外，不可以用手碰觸新燈泡的玻璃部位，否則當燈泡發熱時，留在燈泡上的油脂（皮膚的油脂）會被蒸發，此蒸氣會凝結在反光片上，造成反光片的表面模糊不清，進而影響燈泡的亮度。

▲ 注意

- 燈泡在剛被關閉後非常的熾熱。當更換燈泡時，在觸摸前要讓它有足夠的時間冷卻，否則可能會被燙傷。

備註

- 頭燈燈罩在雨天或洗車弄濕時，燈罩內部可能會暫時起霧，這並不表示有問題。因為當燈罩內、外側溫度不同時，可能會造成燈罩內部起霧，如同雨天時擋風玻璃會起霧一樣。但是，若在燈罩內側有大量水滴或燈光內部已積水，則請至中華三菱體系服務廠檢修。

● 燈泡容量

當更換燈泡時，使用新的相同瓦特數和顏色的燈泡。

◆ 外側燈泡

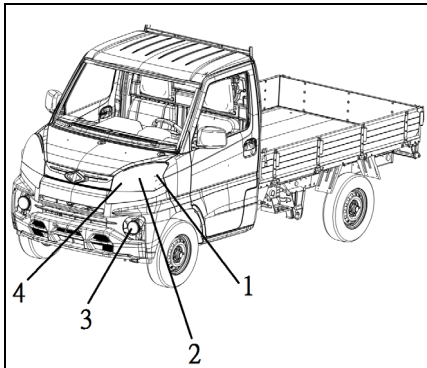

- 1.前方向燈：21W(WY21W)
- 2.頭燈-遠光燈 / 近光燈：
60/55W(HB3/H7)
- 3.前霧燈：55W(H11)
- 4.位置燈/晝行燈：P21/5W

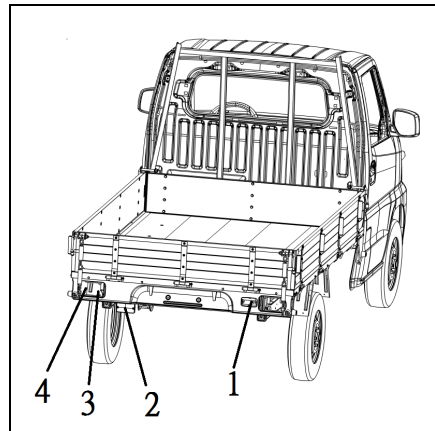

- 1.倒車燈：16W(W16W)
- 2.後霧燈：21W(P21W)
- 3.剎車燈及尾燈：
21/5W(P21/5W)
- 4.後方向燈：21W(P21W)

◆ 內部燈泡

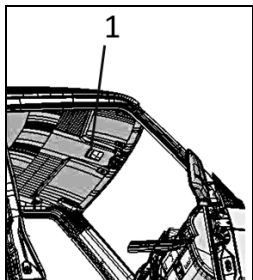

1.室內燈：10W









MEMO

概要	規格	保養	充電	車輛維護	緊急情況的處理	上鎖與開鎖	座椅與安全帶	儀表與控制	起動與駕駛	愉快的駕駛
----	----	-----------	----	------	---------	-------	--------	-------	-------	-------

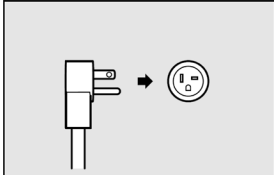
保養

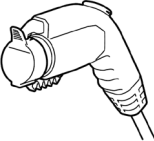
MEMO

■ 充電

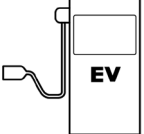
項目	充電座	充電槍	充電來源	充滿電時間	參閱
隨車充電器 (AC 220V · 12A)	 SAE J1772 位於車輛左側		AC 220V接頭 	約17小時	P.3-4
公共充電器 (AC 220V · 32A)	 SAE J1772 位於車輛左側		 公共充電器	約6.5小時	請參考公共充電器操作說明
快速充電 (使用快速充電器充電)	 CCS1 位於車輛左側		 公共充電器	充電 80% 約 45分鐘	請參考公共充電器操作說明

■ 電池

車輛配置兩種型式的電池：動力電池供應電動馬達系統與空調使用，而輔助電池供起動 EV 系統和燈光系統、雨刷等使用。

本章節將對動力電池的充電進行說明。

備註

- 當“READY 指示燈”點亮或對動力電池充電時，系統會自動對輔助電池充電。
請參閱 P.8-22 “READY 指示燈”單元。
- 若輔助電池損壞，則 EV 系統無法起動。
請參閱 P.5-1 “緊急起動”單元。

■ 充電的基本知識

一般充電是使用隨車充電器或公共充電器對車輛充電。

警告

- 為降低觸電及漏電造成失火的可能性，請使用設有漏電斷路器的插座，且當車輛充電時，不可與其它電器用品共用插座或使用延長線，因電流太大會造成跳電。
- 下雨及下雪時也可充電，但請注意下列事項：
 - 手潮溼時不可觸碰充電插座、充電接頭等物品。
 - 充電插座、充電槍請不要碰到水。

警告

- 當可能會下雨、下雪、颶風及打雷時，請不要在戶外充電。
- 若打雷時，請勿充電。當執行充電時突然開始打雷，請勿碰觸車輛和 EV 充電線，並切斷斷路器。
- 當有水進入充電孔或充電槍時，會造成短路或是觸電等風險。
請注意使用後務必將充電內蓋及充電蓋確實蓋好。
- 若充電時充電插頭連接部位被雪覆蓋時，首先請關閉手動開關或斷路器，然後清除雪和拔出插頭。若您在充電時車身被雪掩埋，請清除雪後再移除充電接頭。

警告

- 當使用公共充電器對車輛充電時，有可能因公共充電器的設計與車輛充電設備不符，因此無法對車輛充電。
- 請勿在非充電時打開充電蓋和使用其它電源供應。

注意

- 動力電池充電時，請勿使用跨接線接上輔助電池起動車輛，因會造成車輛或充電線路損壞。
參考「緊急起動」於 P.5-1。

備註

- 建議執行下列作業，以維持動力電池電容量。
- 避免於接近充飽電時反覆進行充電。
- 若是車輛長時間不使用，建議至少每隔 3 個月檢查一下電量，若是電量表顯示 0，請充滿電。

● 慢速充電_延遲充電功能

1. 需搭配具備延遲充電的充電設備。
2. 充電流程與使用 AC 220V 插座進行充電流程步驟一致。
3. 延遲充電的設定，請參考充電端設備廠商的操作說明文件進行操作。
4. 車輛支援最長延遲時間為八小時，如延遲時間超過則無法進行充電。

注意

- 充電完成後，請盡速移除充電槍。
- 在執行延遲充電等待時，充電設備尚未開始輸出電源，儀表將會顯示柱端異常，請移除充電槍，屬於正常現象。
- 執行延遲充電等待時，駕駛請勿轉動鑰匙，避免中斷延遲充電程序，如有轉動，請重新插拔充電槍，再次執行延遲充電程序。

■ 隨車充電器

您的車輛配備 EV 充電線(A)及指示燈(B)、插頭(C)及充電槍(D)。

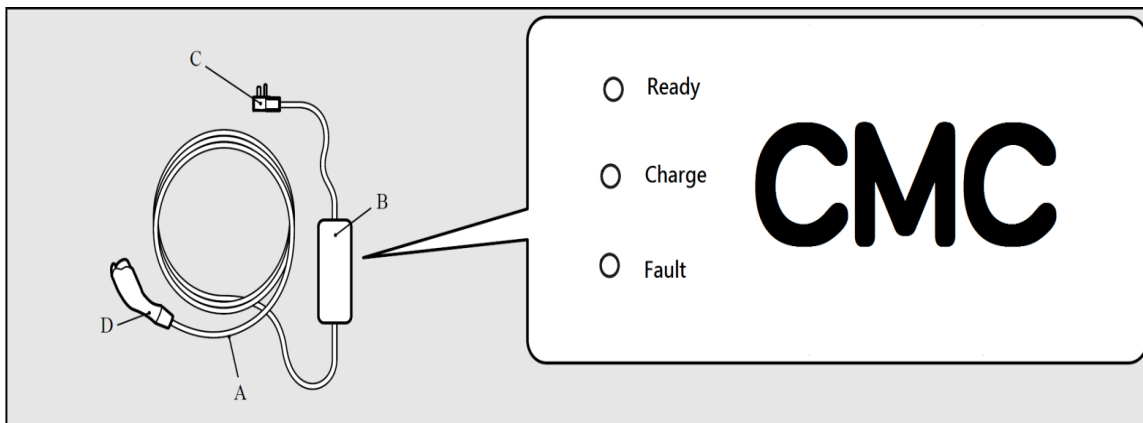

Ready- 電源指示燈

Charge- 充電指示燈

Fault- 故障指示燈

○: 點亮 ⊙:閃爍 ●:不亮

Ready 準備 (藍燈)	Charge 充電 (綠燈)	Fault 故障 (紅燈)	操作狀況
○	●	●	當插頭插入 220V 電源插座時。
●	⊙	●	動力電池充電中。
●	○	●	充電完成。
●	●	○	EV 充電器故障。 立即停止使用並聯絡中華三菱體系服務廠。

警告

- 一般充電時，如果 Ready 或 Charge 燈不亮或是 Fault 燈亮，請盡速聯絡中華三菱體系服務廠檢修。
- 不可於 EV 充電線綑綁或是捲曲狀態下進行充電，否則電線可能因過熱而失火。
- 不可拆解或改裝 EV 充電線，否則可能造成失火、觸電等意外。
- 確實安裝充電槍護蓋，並將電線存放於不會沾到水及灰塵的地方。若水或灰塵等異物進入充電槍或充電線插頭的金屬端子處，可能會造成失火、觸電或故障。

警告

- 如果發現 EV 充電線、充電槍或插座損壞、腐蝕、生鏽或是接合處鬆動時，不可進行充電，否則可能造成失火、觸電。
- 使用充電線時請注意下列事項。損壞的電線會造成失火、觸電。
 - 電線不可掉落或撞擊。
 - 不可過度的拉扯電線。
 - 不可扭曲。
 - 不可拖拉。
 - 不可吊掛或放置物品在充電線上。
 - 不可接近包含暖氣等類似的熱源。

警告

- 需使用有接地之供電插座。
- 嚴禁使用延長線及轉接插頭。
- 使用前確認無異物或水於插頭及插座。
- 嚴禁將充電器浸入水中。
- 請確保充電器使用專用線路及插座。

注意

- 不可使用小於控制盒外標示所需電流量的插座來充電。

備註

- 當充電完成後，Charge 燈會閃爍。而當充電電纜線的插頭插在插座時 Ready 燈會持續點亮。

● 清潔 EV 充電線

1. 用紗布或軟布沾中性清潔劑，輕輕擦拭這些部位。
2. 用清水把布洗乾淨並擰乾，然後用布徹底的將清潔劑拭去。
3. 使用乾布擦乾，並放置於陰涼通風的地方。

⚠ 警告

- 清潔前，確定充電插頭沒有插在插座上。手潮濕時不可連接或拆下插頭，否則可能會觸電。
- 不可將充電插頭的金屬部份碰到水或清潔劑，若於插頭潮濕時進行操作，可能會造成失火或觸電。

⚠ 注意

- 不可使用揮發劑、酒精、汽油等類似之有機溶劑或是酸性、鹼性之溶劑來清潔。否則可能會造成變形、褪色或損壞之情形。此外，許多清潔劑內可能含有上述之物質，使用前務必仔細確認。

■ 慢速充電(AC 220V 插座充電)

⚠ 警告

- 為了安全，不可讓孩童或是不熟悉的人員來操作充電器，充電時也不可讓孩童接近。
- 若裝有心臟起伏器、心律調整器等類似電子醫療器材的人員，必須與電子醫療器材的製造商取得聯繫，以確定充電時對於該醫療器材的影響。電子醫療器材可能受到充電器材的影響。
- 若是您有使用任何電子醫療裝置，請注意下列程序。
- 充電期間，請勿讓植入電子醫療設備如心臟起伏器或心律調整器相關人員接近充電接頭、EV 充電線、控制盒。

概要	規格	保養	充電	車輛維護	緊急情況的處理	上鎖與開鎖	座椅與安全帶	儀表與控制	起動與駕駛	愉快的駕駛
----	----	----	----	------	---------	-------	--------	-------	-------	-------

警告

- 不可待在車內。
- 不可開啟行李箱取物。
充電時會影響電子醫療設備的作動，並造成危險。
- 不可於充電線網綁或捲曲之狀態下進行充電，否則電線可能過熱而失火。
- 充電前，請先檢查確認充電接頭及插頭是否沒有附著類似灰塵等之異物，檢查時不可觸碰充電槍。
- 當連接充電插頭及插座時，不可讓灰塵、水等異物進入接頭，否則可能會造成失火或是觸電之危險。
- 不可以拉扯電線的方式來取下充電接頭，且不可將充電接頭、控制盒或電線浸入水中。

警告

- 為避免意外發生，請觀察下列事項後再充電。
- 確定使用原廠配備之 EV 充電器。
- 不可將隨車之充電器用於其它廠牌的車輛，否則可能造成電線過熱而失火。
- 在室外充電時，確認水無法進入充電插座。
- 充電時，不可使用車罩。
- 手潮溼時，不可插拔充電插頭。
- 充電時，接頭和充電線會升溫，此為正常現象，當充電線變熱時，請勿連續使用。
- 充電時，控制盒會升溫，此為正常現象，當控制盒變熱時，請勿連續使用。
- 當聞到異味或車輛冒煙時，請立即停止充電。

警告

- 不可在密閉或通風不良的地方充電。輔助電池附近不可有火花、香煙或火焰等，因其充電時會產生易燃氣體，可能造成爆炸。
- 當拆下或連接 EV 充電線時，請握住充電插頭。握住電線可能造成觸電、短路或失火等風險。

注意

- 不可使用其它的電源充電，例如發電機等。否則可能會造成故障。

 備註

- 若是充電槍因異物造成難以與車上充電座連接時，不可強制插入，避免造成設備損壞，請洽詢中華三菱體系服務廠。
- 隨車充電器僅適用於 AC 220V 的電源插座。
- 當連接或拆下充電插頭時，請保持垂直方向，不可傾斜或是扭曲充電接頭，否則可能會造成接觸不良或是故障。
- 充電時，請將車門上鎖，以防遭竊。

● 使用 AC 220V 插座進行充電

1. 拉起手剎車、排至 P 檔並且電源開關 OFF。
2. 打開充電孔外蓋(位於車輛右側)。

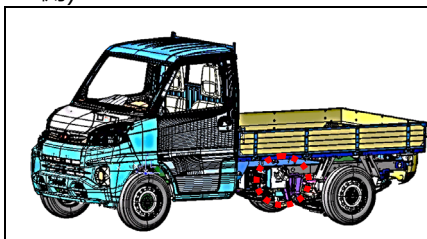

3. 打開內蓋(C)，即可看到充電插座(D)。

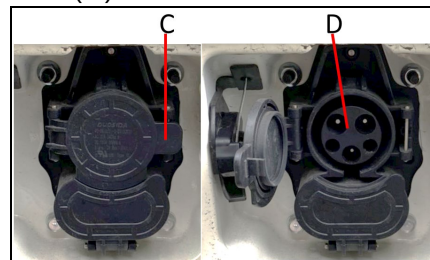

 警告

- 若是有水或是異物進入充電蓋，可能會造成漏電或是觸電。
- 不可觸碰一般充電接頭(D)及一般充電插頭內的金屬端子，否則可能會造成觸電或故障。

 備註

- 若充電孔結冰，請用吹風機來融化，強制插入結冰的充電孔可能會造成故障。

4. 將充電插頭插入電源插座。

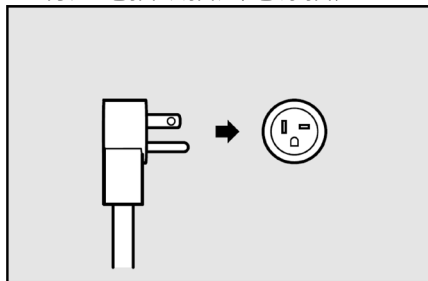

 警告

- 不要使用複合式插座，以免遭受觸電或火災。部分型式的插座沒有連接接地線，因此無法做安全的保證，請勿使用此種型式的插座。

 警告

- 若是插座裝於戶外，充電前，需先確認插座無積水。
- 使用前請確定充電插頭要完全接合後才可進行充電，若是沒有完全的接合就進行充電，可能因過熱造成失火。
- 為避免因漏電造成觸電或是失火，請使用防水插座及配置接地線。
- 為降低觸電及漏電失火的風險，請使用有漏電斷路器的插頭。當車輛充電時，不可與其它電器用品共用插座或使用延長線，因電流太大会造成跳電。
- 如果使用轉接頭或與其它電器共用插座，可能會使插座過熱而造成失火。

 注意

- 使用插座時，插座需要高於地面 1 公尺，以避免插座泡水。

 備註

- 使用下圖的電源插座。
- 確認輸出插座安裝於下列位置。
 - 在您的住家等。
 - 在停車場或車庫。
- 插頭插上 220V 電源插座後，即便不充電也不須移除，以利下次使用。

5. 拆下充電槍(F)上的保護蓋(E)·並確認充電槍及充電插座內沒有灰塵等異物侵入。

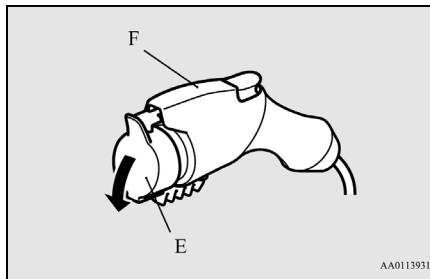

6. 插上充電槍·直到聽到“喀啦”的接合聲。

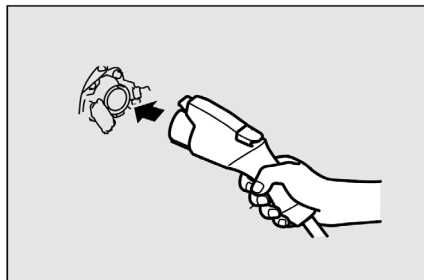

7. 確認綜合儀表板上的充電剩餘時間(H)是否顯示。



如果充電剩餘時間未顯示·表示未充電。

確認充電槍與電源插座是否連接妥當·並從步驟 5 重新進行充電作業。

備註

- 當電源開關切到 ON 時·充電槍連接至充電孔·EV 系統無法啟動。
- 請勿短時間內重覆插拔充電槍·否則可能會造成無法開始充電。

注意

- 充電過程中若電源開關 ACC 或 ON 系統會停止充電·若持續超過 2 分鐘·請重新插拔充電槍。

8. 當電量顯示 100%·表示充電完成·請按壓釋放鈕(K)並取下充電槍。

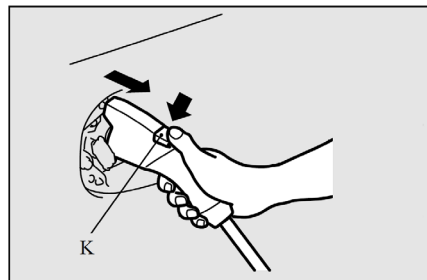

注意

- 請確認充電槍已經確實取下。若是充電槍沒有完全扣上車輛充電座時·車輛仍可啟動·若是未注意而駕駛車輛·可能會造成嚴重的意外。充電完畢後·請確實從車上完全取下充電槍。

9. 蓋上內蓋與充電蓋。

警告

- 充電完成後·請確實蓋回內蓋與充電蓋。小心不可讓水或灰塵等異物侵入充電槍·插頭及內蓋等處·否則可能漏電導致失火或觸電。進入的水或灰塵可能造成漏電導致火災或觸電。

備註

- 確定內蓋已確實蓋上。若內蓋沒有關妥·而硬將外蓋蓋上·可能會造成內蓋鉸鏈受損。

10. 從電源插座上拆下充電線插頭。

11. 裝回充電槍保護蓋。

警告

- 充完電後請確實將充電槍與充電孔分離·若充電槍僅有部分連接·接頭栓未鎖定·您仍可將電源開關切至 ON 並移動車輛·但是可能會造成非預期的意外發生。

備註

- 使用自動洗車機前·確認充電蓋完全關閉。若充電蓋開啟·可能造成受損。

■ 快速充電

⚠ 警告

- 確認快速充電器符合 CCS1 標準並符合認證，使用其它快速充電器可能造成火災或故障。
- 請依據快速充電器手冊操作快速充電器。
- 若您有植入電子醫療設備如心臟起伏器或心律調整器等，請注意下列注意事項。
- 請勿使用快速充電器。
- 請勿接近可能有提供快速充電器的地方，若您不小心接近時，請盡速離開。
- 若必要時請其他人員操作快速充電器。

⚠ 警告

- 充電前，請先檢查確認充電槍及插頭是否沒有附著類似灰塵等之異物，檢查時不可觸碰快速充電槍。
- 當連接充電槍及插頭時，不可讓灰塵、水等異物進入接頭，否則可能會造成失火或是觸電之危險。
- 充電時，即使電源開關“OFF”，冷卻風扇仍有可能作動。充電時，請保持雙手遠離冷卻風扇。

📖 備註

- 若是充電槍因異物造成充電槍難以與車上充電座連接時，不可強制插入，因會造成設備損壞，請洽詢中華三菱體系服務廠。
- 快速充電器安裝在公共停車場，某些充電器不適合此車輛。當充電時請確認充電器的使用手冊。
- 車輛配備的快速充電孔與 CCS1 相容。
- 充電期間確認車門上鎖，以防遭竊。
- 若於充電過程中未依使用程序拔除快速充電槍，可能造成車輛故障。

1. 拉起手剎車、排至 P 檔並且電源開關切到 OFF。
2. 打開充電孔外蓋(位於車輛左側)。

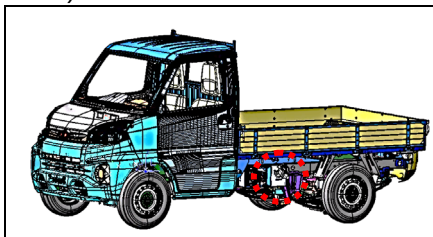

3. 扳開內蓋(C)·可看到充電插座(D)·扳開快充內蓋(E)·可看到快充插座(F)。

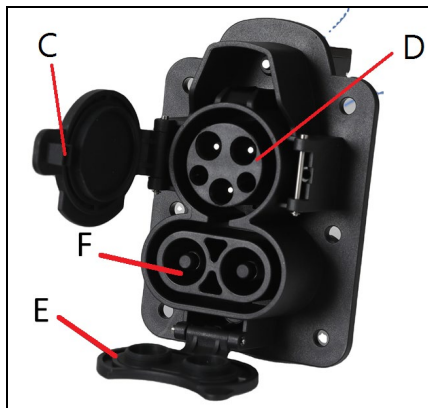

⚠ 警告

- 若是有水或是異物進入充電蓋·可能會造成漏電或是觸電。
- 不可觸碰快速充電孔及充電槍內的金屬端子·否則可能會造成觸電或故障。

⚠ 注意

- 快速充電時·充電接頭無法移除·因為已被上鎖。
若強制移除接頭·可能會受損·如果您要停止充電·請依照充電器操作步驟執行。

📖 備註

- 如果充電孔結凍·請使用吹風機溶化·如果強制接上充電槍·可能會故障。

4. 參照快速充電器使用手冊連接快速充電槍開始充電。
- 5 確認綜合儀表板上的快充剩餘時間(G)是否顯示。



如果快充剩餘時間未顯示，表示還未開始充電。
請依照快速充電器手冊指示操作。

備註

- 當快速充電槍連接至充電孔，充電指示燈會閃爍，當開始充電時，充電指示燈點亮。
- 若您於充電中想確認動力電池電量或預計充電時間，請開啟其中一扇車門或操作多功能資訊幕開關，多功能資訊幕上會顯示動力電池電量。
- 快速充電期間可能會聽到車上傳來的作動聲音，此聲音來自動力電池冷卻系統，此為正常現象。

6. 當電量顯示100%或停止充電站充電時，儀表顯示充電完成，表示可以拆除充電槍。請依照操作說明使用快速充電器的接頭。

注意

- 快速充電槍比起慢速充電槍來的重，使用時請小心不要造成個人或車輛受損。
- 充飽電後不要持續插著充電槍，避免人員觸碰、嬉戲造成充電孔受損。

備註

- 啟動電源開關造成快速充電未正常充電時，在此狀況下請再次執行快速充電或請洽詢中華三菱體系服務廠。

7. 蓋上內蓋與充電蓋直到聽到喀拉聲。

備註

- 如果充電槍連接時，電源開關 ON，EV 系統不會啟動，啟動前請先將充電槍分離。
- 確定內蓋已確實蓋上。
若內蓋沒有關妥，而硬將外蓋蓋上，可能會造成內蓋鉸鏈受損。

警告

- 充電完成後，請確實蓋回內蓋與快速充電蓋。
小心不可讓水或灰塵等異物侵入快速充電槍、充電孔及內蓋等處，否則可能漏電導致失火或觸電。
- 充電結束後，確認充電槍與充電孔分離，避免車輛行駛後造成無預期的意外。

■ 充電狀況故障排除

徵狀	可能原因	處置
無法開始 充電	電源開關 ON	充電前確認電源開關在 “OFF”
	動力電池已充飽電	如果動力電池已充飽電時，充電自動關閉，無法執行充電。
	動力電池溫度過高或過低	確認動力電池溫度，請參閱 “高溫時的注意事項與處置方式” P.0-13 與 “低溫時的注意事項與處置方式” P.0-14。
	輔助電池沒電	如果車輛電器系統無法開啟時，動力電池無法充電。 如果輔助電池沒電、充電或緊急起動時，請參閱 “緊急起動” P.5-1。
	車輛或充電線故障	車輛或充電線可能故障，確認儀表警告燈是否點亮，確認控制盒上的故障指示燈是否點亮，若出現警告，請停止充電並聯絡中華三菱體系服務廠。
無法起動 一般充電	插座沒有電	確認沒有停電，檢查電源開關是否跳開。 確認控制盒電源指示燈點亮。
	充電接頭沒有正確連接	確認充電接頭正確連接。
	短時間內重覆插拔充電接頭	移除充電接頭，等待一段時間後再重新充電。
	充電器使用於它車輛	充電器僅可使用於您的車輛
	公共充電器不適用	請與公共充電器管理單位連絡。 使用隨車充電器充電。

概要	規格	保養	充電	車輛維護	緊急情況的處理	上鎖與開鎖	座椅與安全帶	儀表與控制	起動與駕駛	愉快的駕駛
----	----	----	----	------	---------	-------	--------	-------	-------	-------

徵狀	可能原因	處置
一般充電無法連續	插座沒有電	確認沒有停電，檢查電源開關是否跳開。 確認控制盒電源指示燈點亮。
	充電器拆下	確認充電器沒有被拆下。
	充電槍上之按鈕按下	若是按下充電槍上之按鈕，充電會停止，請重新開始充電。
	動力電池的溫度太高或太低	確認動力電池溫度。 參考「高溫時的注意事項與處置方式」於 P.0-13 及「低溫時的注意事項與處置方式」於 P.0-14。
	因充電計時器造成充電停止	若是公共充電器有計時器，若要恢復充電時，請重新操作充電程序。
無法起動快速充電	充電槍不正確連接或未固定	檢查充電接槍並正確連接、固定。
	快速充電設備的自我診斷功能回饋不良結果	可能是快速充電設備或車輛故障，請停止充電並聯絡快速充電設備廠商或中華三菱體系服務廠。
	快速充電器的電源開關關閉	檢查快速充電器電源。 請洽詢管理者或快速充電器製造商。
	快速充電器供應的電源關閉	檢查快速充電器供應的電源是否關閉。 請洽詢管理者或快速充電器製造商。
若您於快速充電時啟動 EV 系統，無法正常充電	快速充電器未正常完成充電。	請再次執行快速充電並正確完成或請洽詢中華三菱體系服務廠。

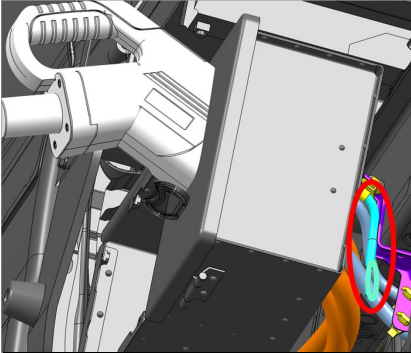
徵狀	可能原因	處置
快速充電後·EV 系統無法啟動	車輛故障	可能是車輛已經故障·將電源開關“ON”並排至“N”檔·請車上夥伴協助將車輛推至安全場所·移動後請洽詢中華三菱體系服務廠。
快速充電槍無法拔除時	車輛故障	<p>1. 確保充電站已停止充電且按下緊急停止(紅色)按鈕。</p> <p>2. 快充充電座解鎖拉環位於充電座背面·請於電源開關閉閉時·將拉環往外拉·完成後可取出充電槍。</p>  <p style="text-align: center;">⚠ 注意</p> <ul style="list-style-type: none"> ● 實施前請確保周遭環境、光線良好等情況·雙手保持乾燥並配戴手套進行作業。 ● 若有疑慮可洽詢中華三菱體系服務廠。

充電

MEMO

■ 車輛維護措施

為了讓您的愛車保值，使用正確的程序進行定期保養是必要的。務必讓您的車子一直保持在符合環境污染管制規定的狀態。仔細選擇用來清洗等的材料，確認不含腐蝕性原料；如果不確定的話，請聯絡中華三菱體系服務廠幫助您選擇這些材料。

⚠ 注意

清潔用品有潛在的危險性，務必遵守其使用說明。

- 為防止損壞，絕對不要使用下列化學品來清潔您的汽車：
 - 汽油
 - 漆料稀釋劑
 - 揮發油
 - 煤油
 - 石腦油
 - 亮光漆稀釋劑
 - 四氯碳化物
 - 去光水
 - 丙酮

■ 清潔車輛內部

用水、清潔劑或類似物品清洗車輛內部之後，請在陰涼、通風良好的地方將它擦乾。

⚠ 注意

- 不要使用有機物(溶劑、揮發油、煤油、酒精、汽油等)、鹼性或酸性溶液。這些化學品可能會導致內裝表面出現褪色、污漬或破裂等現象。使用清潔劑或亮光劑時，請先確認其成分不含上述物質。

概要	規格	保養	充電	車輛維護	緊急情況的處理	上鎖與開鎖	座椅與安全帶	儀表與控制	起動與駕駛	愉快的駕駛
----	----	----	----	------	---------	-------	--------	-------	-------	-------

● 塑膠、乙炔皮、織布與填充部分

1. 用紗布或軟布沾 3%的中性清潔劑溶液輕輕擦拭這些部位。
2. 用清水把布洗乾淨並擰乾，用同一塊布徹底的將清潔劑擦拭。

備註

- 不要使用含有砂或蠟的清潔劑、保養劑或保護劑。當這類產品擦拭儀表板或其他元件時，可能造成光線反射而影響視線。此外，若這類物質侵入電器開關內時，可能會使元件失效。

● 內裝

1. 要維持新車的價值，就得小心照料汽車內裝並保持車內清潔。
使用吸塵器與刷子來清潔座椅。乙炔皮與合成皮染上污漬時，要用合適的清潔劑清洗，而織布的部分可以用內裝清潔劑或 3%微溫的中性清潔劑溶液來清潔。
2. 用吸塵器清潔地毯，並用地毯清潔劑去除地毯上的污漬。油脂可以用乾淨的白布與污漬去除液輕擦去除。

■ 清潔車輛外部

若下列物質殘留在您的愛車上會造成車身腐蝕、褪色以及髒污，請盡快清洗車輛。

- 海水、道路使用防凍劑。
- 煤灰與灰塵、工廠鐵粉、化學物質(酸性、鹼性及柏油等)。
- 鳥糞、昆蟲屍體、樹汁等等。

● 清洗

路面上的泥和灰塵包含有各種化學物質，若這些化學物質長期附著在車上，可能會損壞車輛的烤漆與車身。

經常洗車、打蠟是預防此種損壞的最好方法。這也可以有效的保護車輛免於遭受雨水、雪和鹹空氣等的侵蝕。

不要在陽光直接曝曬處洗車。請將車輛停在陰涼處，用水將車上的灰塵沖掉。接著用洗車刷或海綿搭配大量的清水由上而下洗車。若需要的話可以用溫和的洗車劑，徹底沖乾淨並用軟布擦乾。車輛洗好之後，請仔細清潔車門等處的接縫與凸緣，這些地方可能會殘留一些泥灰。

警告

- 充電時不可清洗車輛，否則可能會導致失火或是觸電。
- 洗車前請先確定充電蓋及內蓋已蓋妥，如未關好而接觸到水，可能導致失火或是觸電。
- 不可將水潑至高壓元件及動力電池，否則可能會導致失火或是觸電。

注意

- 當清洗車輛時，將電源開關轉至“LOCK”位置。
- 不可使用高壓清洗設備清洗車輛底盤，否則可能會造成高壓元件故障。
- 當清洗車底或是輪胎，請小心不要受傷。
- 避免過度使用刷子等清潔工具，否則易造成烤漆刮傷失去光澤，刮痕在深色車輛上會更明顯。
- 絕不可將水等潑到前車蓋內的電子設備上。清洗底盤時，亦需特別小心，不要將水撥入前車室內。

注意

- 有些洗車設備用高溫和高壓的水來洗車，它們可能會造成汽車的樹脂部分產生熱變形及損壞且可能導致車內漏水。因此須注意：
 - 車身與清洗噴頭至少要保持 70 cm 以上的距離。
 - 清洗車窗四周時，清洗噴頭距離車輛至少要有 70 cm 且需與車窗玻璃維持垂直的角度。
- 清洗車輛後，請以低速行駛車輛並輕踩剎車幾次以使剎車乾燥。若讓剎車維持潮溼狀態時，可能會降低剎車性能。此外，亦可能因鏽蝕造成剎車卡住或無法操作而使車輛無法移動。

 注意

- 使用自動洗車機時，請參考操作手冊或洗車業者的建議，確實做好下面的工作以避免車輛受損。若未遵守下列程序，可能會導致您的愛車受損。
- 將車門後視鏡往內摺。
- 拆下天線。
- 使用膠帶將雨刷臂黏貼固定。

◆ 寒冷的氣候

冬季時，某些地區噴灑在地面上的鹽或是其他化學物質會傷害車身。因此您必須依照我們的保養說明經常清洗車子。建議在寒冷氣候之前與之後到中華三菱體系服務廠噴塗保護劑以及車底板保護檢查。

洗完車後，將車門周圍橡膠部分的水滴擦掉以防止車門結冰。

 備註

- 使用矽膠噴劑防止車門等的防水襯條結冰。

● 打蠟

車輛打蠟可以幫助預防灰塵與道路上的化學物質黏附在烤漆上。洗車後或者至少每三個月打蠟一次，以幫助排水。

不要在陽光直接曝曬處打蠟，必須在車身表面冷卻後才可打蠟。

 注意

- 不要使用具高研磨性的蠟。要去除烤漆上的鐵鏽與污垢，這些蠟確實相當有效，但對烤漆的漆面也會造成傷害，因為它們會磨去烤漆與亮光漆。同時也會傷害其他光滑的表面，如水箱護罩、飾板、飾條等。
- 不要使用汽油或漆料稀釋劑去除烤漆表面上的柏油或其他污垢。

注意

- 不要將蠟塗在有黑色護蓋的區域，這樣會造成褪色、斑塊和污損等。
如果不小心將蠟塗在這些地方，則立刻用軟布與溫水將蠟擦掉。

● 拋光

車輛只有在烤漆有污漬或是失去光澤時才要拋光。霧面部分以及塑膠保險桿不可拋光，否則會有污漬或是破壞它們的表面。

● 烤漆受損

烤漆上的小裂痕與擦痕應該儘快以修補漆修補以避免鏽蝕。
小心檢查面對路面與輪胎的車身區域，看看烤漆有無被飛石等東西擊傷。

● 清潔塑膠零件

使用海綿或麂皮清潔這些零件。
若汽車蠟沾覆在保險桿、飾條或車燈等灰色或黑色的粗糙表面時，這些表面可能會變成白色。遇到這種情況，可以用軟布或麂皮沾溫水將汽車蠟擦掉。

注意

- 不要使用硬毛刷或其它硬工具，否則會損害塑膠表面。
- 不要使用含有可能會損壞塑膠表面化合物的蠟(拋光粉)。
- 不可讓塑膠零件接觸到汽油、燈油、剎車油、油脂、漆料稀釋劑與硫酸(電瓶液)等物質，否則可能會產生污漬、龜裂或褪色。若塑膠零件沾到上述的液體時，請用軟布、麂皮或類似物沾肥皂水擦拭，然後立刻再用清水沖洗乾淨。

● 鍍鉻零件

為避免鍍鉻零件出現斑點與鏽蝕，請用清水沖洗、徹底擦乾並上一點特別保護蠟。在冬天必須增加塗上這個保護蠟的頻率。

注意

- 不要用硬毛刷或其他硬的工具來洗輪圈，否則可能會刮傷輪圈。
- 不可使用含有研磨劑或酸性、鹼性的清潔劑，否則輪圈的電鍍層可能會剝落、褪色或出現污漬。
- 不能用蒸汽清潔器或其他的方法將熱水直接沖在輪圈上。
- 接觸到海水或道路使用之防凍劑會導致鏽蝕，請儘快將這些物質沖洗掉。

● 車窗玻璃

車窗玻璃通常只要用海綿與清水清洗。

玻璃清潔劑可以用來清除機油、油脂、昆蟲屍體等物質。

清洗完玻璃之後，要用乾淨、乾的軟布擦乾。不要使用擦拭車身漆面的同一塊布來擦玻璃，否則漆面上的蠟會沾附到玻璃並且降低其透明度與可見度。

備註

- 在清潔尾門車窗內側時，一定要使用軟布並且沿著除霧加熱線擦拭才不會造成損壞。

● 雨刷片

用軟布與玻璃清潔劑清除雨刷片上的油脂、蟲屍等。當雨刷片無法刷乾淨時，請更換雨刷片。

■ 車輛故障時

如果車輛在道路上發生故障，請先停靠路肩，開啟危險警告燈並使用警告三角標誌。

參閱 P.8-33 “危險警告燈開關”。

● 如果行駛中 READY 指示燈熄滅

如果行駛中 READY 指示燈熄滅，會影響到車輛的操控，將車輛移到安全區域之前，必須注意下列事項：

- 剎車增壓器會失去作用，必須更費力踩剎車踏板，比平常更用力的踩剎車。
- 因為沒有動力轉向輔助，方向盤會變的很難轉動，轉動方向盤需要比平常用更大的力量。

■ 緊急起動

如果因為輔助電池沒電或損壞而無法起動時，您可以藉由跨接線連接其它車輛的電瓶來起動 EV 系統。

⚠ 警告

- 利用跨接線使用其它車輛的電瓶來起動電動馬達時，請按照下述說明執行正確的步驟，錯誤的程序會導致車輛起火、爆炸或損壞。

⚠ 注意

- EV 系統無法以推或拉動車輛方式來起動。
- 當靠近電瓶工作時，必須戴上護目鏡。
- 不可讓小孩接觸電瓶。

1. 儘量讓車輛彼此靠近，使跨接線能夠連接到，但車輛之間不能接觸。

⚠ 注意

- 檢查其它車輛，確認電瓶電壓為 12 伏特。假如電壓不是 12 伏特，可能會造成短路會使二輛車均損壞。
2. 關閉所有燈光、暖氣及其他電器負載。
 3. 將二輛車的手剎車拉起使車輛停穩，再將檔位排至“P”檔位。
 4. 將電源開關轉至“LOCK”位置。

概要	規格	保養	充電	車輛維護	緊急情況的處理	上鎖與開鎖	座椅與安全帶	儀表與控制	起動與駕駛	愉快的駕駛
----	----	----	----	------	---------	-------	--------	-------	-------	-------

警告

- 先關閉二輛車的電源開關。確認跨接線和您的衣服不可被勾到，否則會造成人員受傷。

5. 拆下電瓶蓋，然後確認輔助電池電解液高度是否達到基準線。參閱 P.2-5 “輔助電池”單元。

警告

- 假如看不到電解液或電解液結凍，絕對不可跨接起動！假如氣溫在冰點以下或電解液未到電瓶基準線，將可能使電瓶裂開或是爆炸。

6. 將紅色跨接線的一端 ① 連接到沒有電的電瓶的正極(+)，另一端 ② 接到救援電瓶的正極(+)。
- 將另一條跨接線的一端 ③ 連接到救援電瓶的負極(-)，將另一端 ④ 連接到沒電車輛的車身本體。

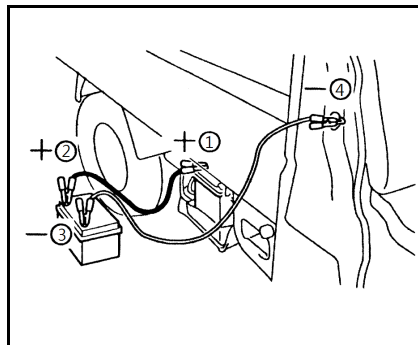

警告

- 確實按照正確順序進行電瓶連接：①→②→③→④。
- 請特別注意步驟④的連接方式(如圖所示)。如果直接連接到電瓶負極，可能導致電瓶內部可燃氣體著火發生爆炸。
- 當連接跨接線時，千萬不要將電瓶樁頭的正極(+)與負極(-)連接，否則會產生火花使電瓶爆炸。
- 檢查、拆裝、跨接救援電線...等時候，嚴禁將身體或工具等會導電物體同時接觸電瓶樁頭或電線之正極和負極(含車身)，以免造成電瓶爆炸或人員受傷死亡等嚴重意外。

注意

- 依電瓶尺寸選用適當的跨接線，否則會造成跨接線過熱損壞。
- 使用前先檢查跨接線是否損壞或是腐蝕。

7. 先發動救援車輛的引擎，讓引擎怠速運轉幾分鐘，之後再起動沒電車輛的 EV 系統。

8. 檢查 “READY” 指示燈是否亮起

[“READY” 指示燈點亮]

將救援車輛引擎熄火，依相反順序拆除跨接線，並維持輔助電池充電 30 分鐘。

當輔助電池充飽電後，執行步驟 15。

[“READY” 指示燈未點亮]

動力電池與輔助電池同時都沒有電。

依下列程序 (步驟 9 ~ 13)，對動力電池與輔助電池進行充電。

9. 保持跨接線連接，將本車的電源開關轉至 “LOCK” 位置。

備註

- 由於車上充電器等設備必須使用輔助電池電力來進行運作，所以當對動力電池進行充電時，輔助電池上的跨接線仍必需連接著。

10. 使用慢充或快充方式對動力電池充電。(參考 P.3-7 “慢速充電”、參考 P.3-13 “快速充電”)

11. 當綜合儀表上的充電指示燈 A 亮起時，將救援車輛的引擎熄火，然後將跨接線依相反順序拆下。



備註

- 當充電槍連接至充電插座開始充電時，充電指示燈會點亮。
- 當對動力電池充電時，輔助電池會自動充電。

概要	規格	保養	充電	車輛維護	緊急情況的處理	上鎖與開鎖	座椅與安全帶	儀表與控制	起動與駕駛	愉快的駕駛
----	----	----	----	------	---------	-------	--------	-------	-------	-------

12. 對動力電池充電至少 1 小時以上。
13. 拆下充電槍。(參考 P.3-7 “慢速充電”、參考 P.3-13 “快速充電”)
14. 將電源開關轉至 “START” 位置，確認綜合儀表上的 “READY” 指示燈是否點亮。若 “READY” 指示燈仍未點亮，請重新執行步驟 6 及後續步驟。
若仍無法充電，請洽詢中華三菱體系服務廠進行檢修。
15. 裝回輔助電池蓋。參考 P.2-5 “輔助電池” 單元。

⚠警告

- 當輔助電池安裝在車輛上時，不可使用充電器對輔助電池進行充電，否則可能會產生火焰，造成電瓶爆炸，損壞車輛。
- 輔助電池附近嚴禁火花、香煙及易燃物，否則電池可能會爆炸。
- 輔助電池充電時，或在密閉空間使用輔助電池時，請保持周圍通風良好。
- 輔助電池充電時請先將輔助電池上所有的蓋子打開。
- 電解液(電瓶液)為具腐蝕性的稀硫酸。
假如電解液噴到您的手、眼睛、衣服或車身漆面，應使用大量清水沖洗。假如電解液噴到您的眼睛，應馬上用大量清水沖洗，再立即送醫。

■ 輪胎修復工具

輪胎被釘子、螺絲或相似物件刺穿時，請使用緊急修復工具。輪胎修復工具位於二排座椅下方。

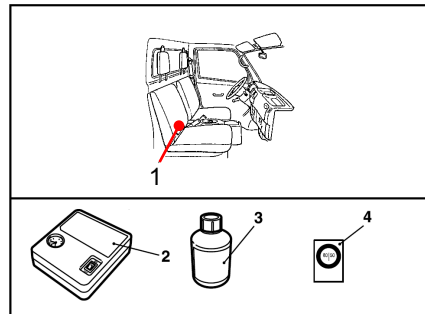

1. 輪胎修復組
2. 輪胎打氣機
3. 輪胎密封膠瓶
4. 限速貼紙

● 儲存位置

輪胎修復工具存放於座椅後方，在緊急狀況時，請記得輪胎修復工具儲存位置。

● 如何使用輪胎修復工具

輪胎修復工具的使用說明及注意事項，請詳閱修復工具組內的引導手冊。

⚠ 注意

- 請勿吞食輪胎密封膠，否則可能會損害健康，如果不慎誤食時，儘可能的多喝水，並立即請醫生檢查。
- 如果輪胎密封膠接觸到您的眼睛或皮膚時，請沖洗大量的水以去除，如果仍感覺不適，請立即請醫生檢查。
- 如果發生任何過敏反應時，請立即諮詢醫生。
- 請注意不要讓小孩碰觸到輪胎密封膠。應避免吸入輪胎密封膠的蒸汽。
- 請務必使用中華三菱原廠輪胎密封膠。
- 掀椅墊前需先移除補胎劑，歸位後補胎劑放回。

● 輪胎修復工具使用注意

[可以修補的輪胎]

輪胎與地面接觸的部份，如果是被釘子類刺到，可以使用緊急修補修補。

⚠ 注意

- 如果輪胎被釘子刺到，請勿將釘子拔出，如果將釘子拔出，就無法使用輪胎修復工具修補輪胎。

概要	規格	保養	充電	車輛維護	緊急情況的處理	上鎖與開鎖	座椅與安全帶	儀表與控制	起動與駕駛	愉快的駕駛
----	----	----	----	------	---------	-------	--------	-------	-------	-------

[無法修補的輪胎]

在以下的狀態，輪胎修復工具組無法進行緊急修補。

1. 輪胎洩氣後車輛仍繼續行進，造成輪胎受損。
2. 輪胎胎壁破損。
3. 輪胎接觸地面的部份有0.4公分以上的割傷或刺傷時。
4. 輪胎從輪圈脫出時。
5. 輪圈與輪胎結合部受損時。
6. 包含兩個以上的輪胎受損時。

■ 車輛拖吊

● 車輛需要拖吊時

- 假如車輛必須要拖吊，建議您連絡中華三菱體系服務廠或是民間拖車公司來服務。
- 用平板車或拖吊車時，請使四輪或後輪離地的方式拖運。

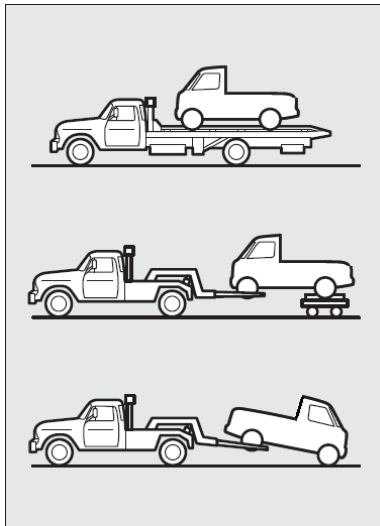

發生下列情形時，請連絡中華三菱體系服務廠，使用四輪離地的方式拖吊。

- READY 指示燈亮，但車輛不會移動或產生不正常的噪音。
- 儀表上 EV 警告燈點亮。
- 檢查車輛下方發現漏油或是其它液體洩漏。
- 意外事故中，車體嚴重受損或變形。

如果車輪陷入溝裡，不要試圖拖動車輛。

請連絡中華三菱體系服務廠或是民間拖車公司來服務。

唯有在您無法由三菱體系服務廠或是民間拖吊車得到服務時，才能夠依照“緊急拖吊”中所指示，請小心拖吊您的車輛。

您當地區域可能有相關的拖吊規定，建議您遵守當地的拖吊規定。

注意

- 如果傳動系統或懸吊系統故障，不要僅將前輪或後輪放置在拖車上。

● 車輛由拖吊車拖吊時

警告

- 車輛由拖吊車舉起後，不要待在您車輛的下方。
- 不要在車輛拖吊時行駛車輛。
- 車輛絕對不可以後輪著地拖吊，如此會造成電動馬達損壞。

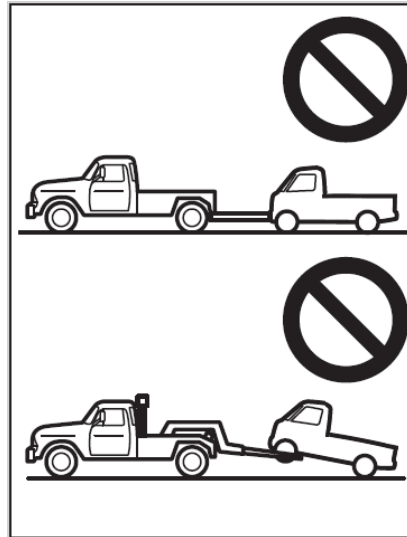

注意

- 您的車輛絕對不可使用吊索型拖吊車拖吊，使用吊索型拖吊車拖吊會損壞保險桿與車身。

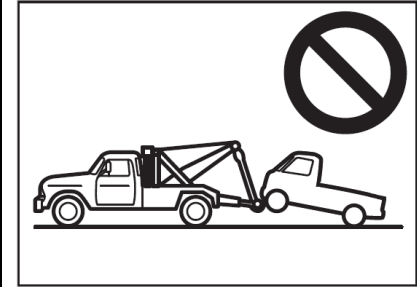

概要	規格	保養	充電	車輛維護	緊急情況的處理	上鎖與開鎖	座椅與安全帶	儀表與控制	起動與駕駛	愉快的駕駛
----	----	----	----	------	---------	-------	--------	-------	-------	-------

● 緊急拖吊

如果在緊急情況下無法獲得拖吊服務，可以暫時使用纜繩固定在拖車鉤來拖行。

如果您的車輛要由其它車輛拖行，請注意下列要點。

◆ 如果您的車輛要由其它車輛拖行

1. 前拖車鉤(A)位在圖示位置。將拖車繩固定在拖車鉤上。

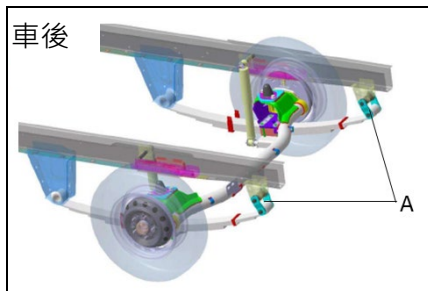
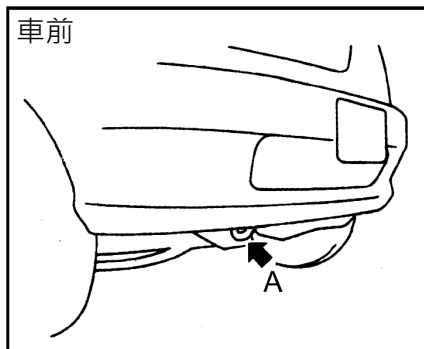

📖 備註

- 使用拖車鉤(A)以外的地方進行拖吊，將會損壞車體。
- 使用鋼索或金屬鍊條會使車體損壞，最好使用非金屬的繩索。如果只有鋼索或金屬鍊條可利用時，請在與車身接觸部位以布包覆。
- 儘可能使繩索保持在水平狀態，否則會損壞車身。

2. 起動 EV 系統

如果 EV 系統無法起動，則將電源開關轉至“ON”位置，以使方向盤可轉動。

⚠ 注意

- 若拖車時，電源開關 ON，沒有起動 EV 系統，且輔助電池沒有電時，需要更用力地踩剎車與操作方向盤。因此，車子會比平常更難控制。
 - 不可將鑰匙開關轉至“LOCK”位置，否則會使方向盤鎖住造成失控。
3. 將檔位排至“N”（空檔）位置。
 4. 依照法令規定開啟危險警告燈。（依照當地行車法規）
 5. 拖吊期間確認二車的駕駛有緊密的聯絡，並且以低速行駛。

注意

- 被拖吊車輛內的人員必須注意拖吊車的剎車燈並確認拖吊繩索不可鬆弛。
- 避免緊急剎車、突然加速及急轉彎，否則會損壞拖吊鉤或拖吊繩索，並可能會導致鄰近人員受傷。
- 當拖吊或被拖吊下坡時，剎車可能會過熱而降低效用。在此狀況下，請將車輛交由拖吊車運輸。

注意

- 關於拖吊速度與距離，請依照當地的行車法規。
- 若車輛所在環境無法以四輪離地或後輪著地拖吊時，請務必遵守以下規範執行四輪著地拖行。
 1. 請先進入 READY 模式並排入 N 檔，否則電動馬達等元件將會損壞。
 2. 拖吊速度：20 km/h
 3. 拖吊距離：20 公里
 4. 若環境許可，務必請拖吊車進行拖吊，避免發生危險。

◆ **如果要使用您的車輛拖吊其它車輛**

不可使用本車來拖吊其它車輛。

■ **在不良的駕駛環境下操作**

- **積水道路**
- 如果行經積水道路或洗車後，造成剎車系統進水時，會導致剎車效能不良。在此情況下，輕踩剎車踏板以確認剎車是否操作正常。若剎車操作不正常，在駕駛中輕踩剎車數次以使剎車來令片乾燥，至恢復剎車為止。

概要	規格	保養	充電	車輛維護	緊急情況的處理	上鎖與開鎖	座椅與安全帶	儀表與控制	起動與駕駛	愉快的駕駛
----	----	----	----	------	---------	-------	--------	-------	-------	-------

- 當在雨中或積水路面行駛時，輪胎和路面之間會形成一層水膜。水膜會降低輪胎在路面上的摩擦阻力，造成轉向穩定性和剎車能力喪失。遇到此狀況時，遵守下列措施：
 - (a) 以低速駕駛。
 - (b) 不可使用已經磨損的輪胎。
 - (c) 必須維持規定的胎壓。

注意

- 請盡量避開積水道路。行駛積水路段，可能使 EV 系統停止，還會造成漏電或是短路。如果車輛涉水造成車輛無法行駛，請將車輛交由中華三菱體系服務廠檢修。

● 在積雪或結冰的道路

- 在積雪或結冰的道路上行駛時，建議使用雪胎或雪鏈。參閱“雪胎”與“雪鏈”章節。
- 避免高速行駛、突然加速、緊急剎車以及急轉彎。
- 在積雪或結冰的道路上踩剎車可能會導致輪胎打滑。當輪胎與路面之間的摩擦力減少時，輪胎會打滑而且無法以傳統剎車技術停止車輛。
- 與前車保持額外的距離，並且避免緊急剎車。
- 堆積於剎車系統的冰雪可能造成車輪鎖死，在確認車輛周圍安全無虞後，緩慢駛出停車地。

注意

- 不可急踩油門，若車輪脫離凍結，車輛可能突然移動而造成意外。

● 顛簸路面

行駛於顛簸路面時，儘可能降低車速。

注意

- 行駛顛簸路面時，對輪胎及輪圈之撞擊會造成其損壞。
- 行駛下列路面，可能會造成車身、保險桿及其他零件損壞。
 - 行經有高低差路面(例如停車場出入口)。
 - 停車時，過於靠近路緣或停車止檔塊。
 - 行經陡坡。

■ 鑰匙

提供兩支鑰匙，鑰匙適用於所有的鎖。請將一支存放於安全處所作為備用鑰匙。

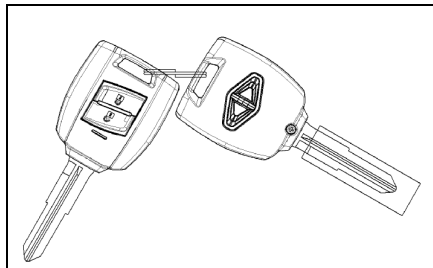

備註

● 實際配備以實車為準。

■ 車門

● 從車外操作（用鑰匙）

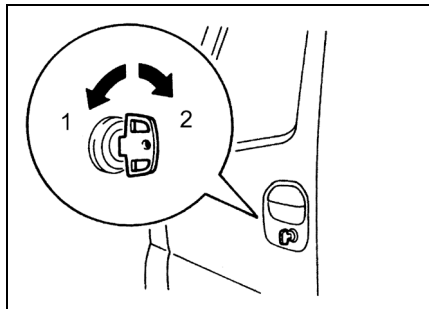

1 - 上鎖
2 - 開鎖

● 自車內操作鎖扣

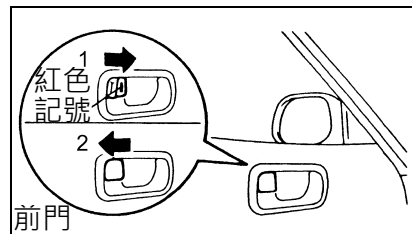

概要	規格	保養	充電	車輛維護	緊急情況的處理	上鎖與開鎖	座椅與安全帶	儀表與控制	起動與駕駛	愉快的駕駛
----	----	----	----	------	---------	-------	--------	-------	-------	-------

● 不用鑰匙的上鎖方法

◆前門

將內側鎖扣往前扳(1)，然後將外側門把手往外拉(2)時，將門關上(3)。

部分車型前門無法不用鑰匙上鎖。

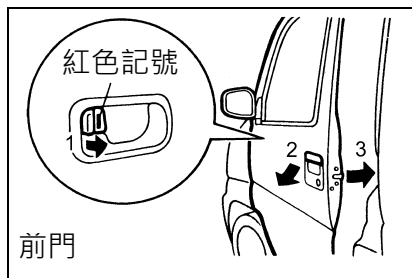

⚠ 注意

- 確定所有車門均上鎖。如車門沒有上鎖而行駛時，容易發生危險。
- 不可將兒童單獨留在車內。
- 鑰匙在車內時，不可將車門上鎖。
- 打開車門時，注意行人、車輛，並讓其先行。

■ 中控鎖

使用駕駛座車門上的鎖扣，或者在駕駛座車門使用鑰匙上鎖或開鎖時，均可使所有車門同步上鎖及開鎖。

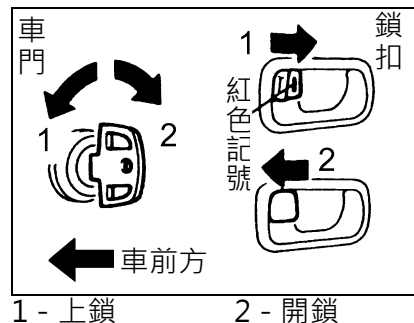

備註

- 每一車門均可使用該門上的鎖扣，各自上鎖或開鎖。
- 如果連續操作上鎖和開鎖時，將使中控鎖內部之保護迴路作用而使中控鎖無法操作。如發生此一情況，請等候一分鐘左右再使用鎖扣或鑰匙。

遙控中控鎖

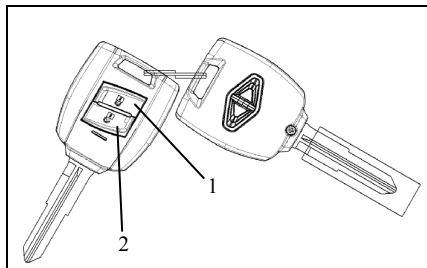

- 1- 上鎖開關
2- 開鎖開關

● 上鎖

按下上鎖開關(1)，所有車門將被上鎖，方向燈將閃爍一次，喇叭叫一聲。

● 開鎖

按下解鎖開關(2)，所有車門將被開鎖，在此時如果室內燈開關位於中央位置(車門)，室內燈將亮起大約 15 秒並且方向燈將閃爍兩次。

備註

- 如果按下遙控開關，三十秒內未開門，則車門會自動上鎖。
- 遙控開關的操作距離大約是距車 6 公尺左右的距離，但是在靠近電視發射站、發電廠或電台的地方，則遙控開關的操作範圍會受到影響。
- 按下遙控開關之後，如果車門無法上鎖或開鎖，則可能需要更換遙控內的電池。
- 如果您的遙控開關遺失，請聯絡中華三菱體系服務廠申購遙控開關。

 注意

- 請勿將遙控器放在陽光直接照射的地方，以避免遙控器受熱故障。
- 遙控開關是精密的電子裝置，因此必須注意下列幾點：
 - 請勿讓遙控開關受到震動。
 - 遙控開關應保持乾燥。
 - 請勿分解遙控開關。

● 警告作動

當電源開關 OFF 時，若鑰匙未取出，儀表會發出連續警示音，當鑰匙取下後，聲音即停止。

 注意

- 根據交通部電信總局低功率電波輻射性電機管理辦法中指示：
 - 經型式認證合格之低功率射頻電機，非經許可，公司、商號或使用者均不得擅自變更頻率、加大功率或變更原設計之特性及功能。
 - 低功率射頻電機之使用不得影響飛航安全及干擾合法通信；經發現有干擾現象時，應立即停用，並改善至無干擾時方得繼續使用，其合法通信係指依電信法規定作業之無線電通信。低功率射頻電機須忍受合法通信或工業、科學及醫療用電波輻射性電機設備之干擾。

■ 防盜警報

防盜警報系統針對非法侵入車內的行為發出警報。警報設定後，如果沒有使用遙控中控解除，而有任一車門開啟時，就會作動警報器來達到防盜的目的。

如果使用遙控中控以外的方式(例如用鑰匙或車門鎖鈕)鎖上車門，防盜警報系統將不會作用。

 備註

- 如果您將車輛借給他人或某人不熟悉防盜警報的操作，請仔細說明防盜警報系統。如果不熟悉防盜警報系統的人誤將車門開鎖，將會作動警報器並造成困擾。

● 防盜設定操作

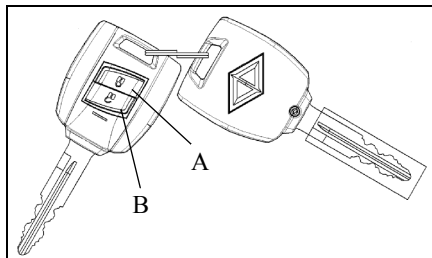

A - 上鎖開關

B - 解鎖開關

1. 將鑰匙從電源開關取下。
2. 下車然後關上所有車門。
3. 按下遙控中控的上鎖鍵，鎖上全部車門，方向燈閃一次，系統設定完成。
(若車門未關妥時，車門不會上鎖，方向燈也不會閃。)

備註

- 如果使用遙控中控以外的方式（例如用鑰匙或車門鎖鈕）鎖上車門，系統將不會作用。
- 若車門未關妥，則按下上鎖鍵時，車門不會上鎖，方向燈也不會閃。
- 即使有人在車內打開車門，防盜警報系統也會作用。
- 最多可登錄4組遙控開關(組數增加時，上鎖時間相對會變長)。關於登錄額外遙控開關的詳細資訊請洽詢中華三菱體系服務廠。

● 解除系統操作

當系統處於系統設定完成狀態時，可以按下遙控中控的解鎖鍵，防盜系統會解除。

備註

- 遙控中控的作用範圍大約為 6 公尺。即使在正確距離按下開關，也無法將車輛上鎖或開鎖，或者無法設定或解除防盜警報系統，表示電池電量可能已耗盡。請交由中華三菱體系服務廠更換電池。
- 如果按下解鎖鍵後約 15 秒內都沒有打開車門，將會再自動上鎖。然後進入系統設定完成狀態。

● 警報作動

當系統處於設定完成狀態時，如果使用遙控中控解鎖鍵以外的方式開鎖後打開任一車門，警報器將會作動如下。

1. 警報會作動約 15 秒，危險警告燈會閃爍且防盜喇叭發出間歇性聲響約 15 秒。
2. 如果警報停止後，有任一車門打開，則會再次作動車外警報。

● 解除警報作動

可以按下遙控中控的解鎖鍵方式停止警報的作動。

■ 車窗

● 電動窗

電動窗僅在電源開關在 ON 位置時方可作動。

當壓下以下的開關時，各車門的電動窗會分別作用：

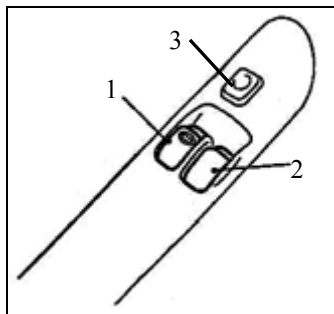

- 1 - 駕駛座車窗
- 2 - 前乘客座車窗
- 3 - 鎖定開關

⚠ 警告

- 在操作電動窗之前，確認不會有任何東西會被夾到（例如：頭、手、手指等）。
- 離開車輛時，務必將鑰匙拔下。
- 千萬不要讓小孩和無法安全操作電動窗的人單獨留在車內。

備註

- 一旦輔助電池接頭拆下或更換保險絲，再接上輔助電池接頭後，車窗可能無法正常的作動。在此情況下，請以下列步驟操作所有車窗：
若車窗為打開狀態，請重覆扳起電動窗開關，直到車窗完全關閉。在車窗完全關閉之後，再次扳起電動窗開關約 1 秒鐘，車窗將會回復其正常的操作。

● 乘客側

乘客側的開關，可以用於操作前面乘客側的車窗。向下按此開關，即可以打開該車窗，向上扳起則可以將車窗關閉。

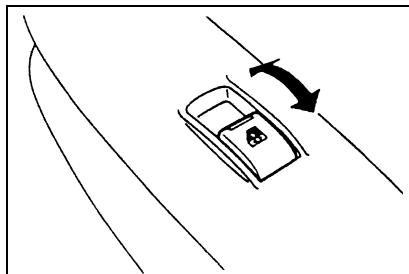

● 鎖定開關

當按下此開關時 (1)，乘客側的開關就不能打開或關閉車窗，而駕駛員側的開關僅能打開駕駛側的車窗。要解除鎖定狀態時，請再按一次這個開關 (2)。

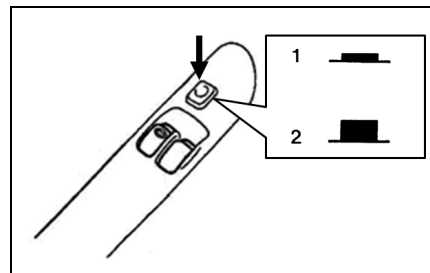

警告

- 小孩子可能會玩弄開關而導致頭、手遭車窗夾到的危險。因此，駕車載有小孩時，應按下車窗鎖定開關，使乘客側的開關無法作動。

概要	規格	保養	充電	車輛維護	緊急情況的處理	上鎖與開鎖	座椅與安全帶	儀表與控制	起動與駕駛	愉快的駕駛
----	----	----	----	------	---------	-------	--------	-------	-------	-------

■ 貨床欄板(若有此配備)

● 木床車

打開邊欄板

打開邊欄板時，將固定側欄板前後固定把手依圖示箭頭方向操作，即可鬆開邊欄板。

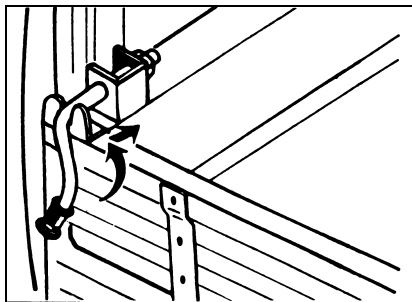

打開後欄板

依圖示箭頭方向操作，鬆開固定後欄板左右兩側之固定把手，即可打開。

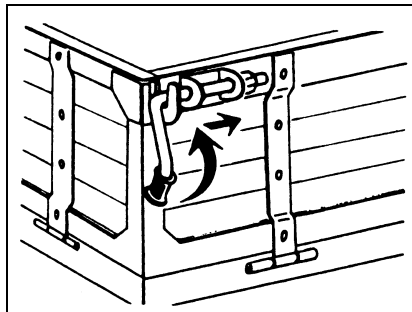

後欄板鍊條

為便於使用上之需要及避免尾燈被遮住而影響後方車輛看到燈光的變化，後欄板放下時，必須用此鍊條固定。

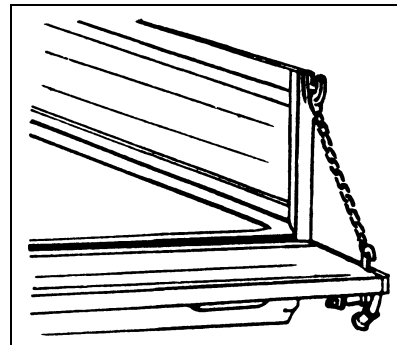

⚠ 注意

- 車輛行駛時，如果後欄板開啟而沒有用鍊條固定，由於尾燈被後欄板遮住，容易因此造成追撞事故。

■ 座椅調整

調整駕駛座座椅以讓您乘坐舒適，同時在保持清楚的視野，且可輕鬆的操控踏板、方向盤與開關等等。

⚠ 警告

- 行駛中時切勿調整座椅。如此可能會導致車輛失去控制並且造成意外。完成調整之後，請在不使用調整拉桿情況下以前後移動座位的方式，來確定座椅已鎖到定位。
- 禁止讓兒童或成人乘坐在車內沒有配備座椅與安全帶的區域。另外，確認所有乘客都已坐定位並且繫好安全帶。

⚠ 警告

- 為降低碰撞或緊急剎車時人員受傷的危險，在車輛行進中時，座椅的椅背應該隨時保持直立狀態。如果椅背傾斜，則安全帶所能提供的保護就會大大的降低。當椅背傾斜時，乘客會滑到安全帶下方，造成更大的危險，因而導致嚴重的傷害。

⚠ 注意

- 確實由成人來調整座椅或在成人的監督之下以正確並安全的方式操作。
- 開車時，不要在您的背部與椅背之間放置襯墊或類似的物品，這會使得意外發生時頭枕的保護效果降低。
- 移動座椅時，請小心不要夾到您的手腳。

概要	規格	保養	充電	車輛維護	緊急情況的處理	上鎖與開鎖	座椅與安全帶	儀錶與控制	起動與駕駛	愉快的駕駛
----	----	----	----	------	---------	-------	--------	-------	-------	-------

■ 座椅

● 調整座椅前後位置

座椅前後調整桿在座墊前緣右側，將調整桿依圖示箭頭方向拉動時，即可前後調整座椅至適當的位置。調整後放鬆調整桿，使座椅能固定住。

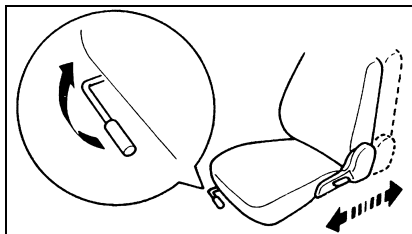

📖 備註

- 座椅調整後，請向前、向後試著滑動座椅，以確認座椅是否已定位。

● 調整椅背

椅背調整桿向上拉，椅背會自動向前摺疊，然後身體往後倚靠到舒適的位置，再放鬆調整桿，即可固定椅背在此位置。

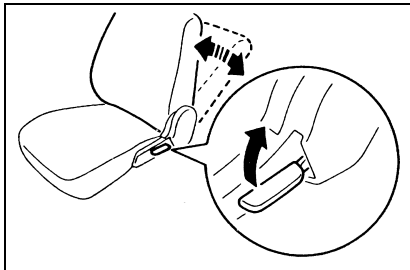

⚠ 注意

- 椅背的傾斜機構安裝了彈簧，操作拉桿時就可以將椅背回復到垂直的位置。使用拉桿時，貼近椅背或是用手握住拉桿來控制椅背回復的動作。

● 開啟維修室

維修室位於座椅的下方，欲調整或維修時，可依下列方法掀起前座椅。

- (1) 拉住椅背調整桿並將椅背向前折疊。

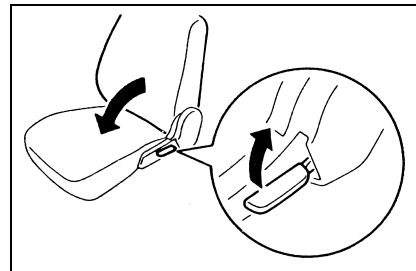

- (2) 掀起椅墊前方的地毯。
先將 1 號固定扣向下扳，再將 2 號固定扣向上拉起，即可讓勾環自椅墊上的掛勾鬆開。

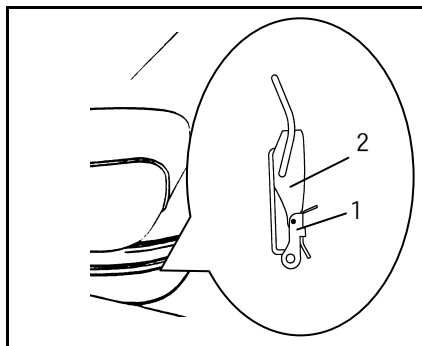

- (3) 向上提起椅墊，用吊帶扣住椅墊座上的掛鉤，使座椅固定。

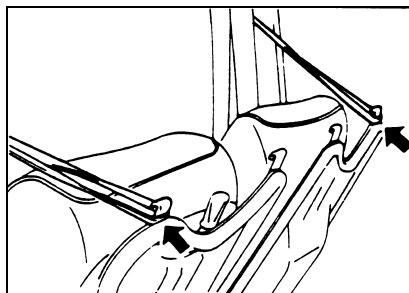

■ 頭枕

● 高度調整

盡可能將頭枕的中心位置調整至與眼睛位置齊平，而不是在頸部位置，以降低事故發生時人員受傷的程度。欲調高時直接將頭枕往上拉，要調低時先壓住鎖扣後，即可調低。

調整高度後，將頭枕輕輕下壓，以確定其是否已定位。

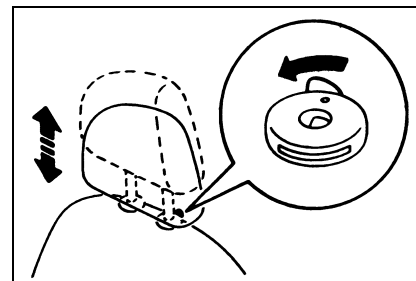

⚠ 注意

- 將頭枕調整至正確的高度，可以保護您的安全。
- 若將靠墊或類似的物品放置在背部與椅背之間，則會降低頭枕在意外事故發生時的保護效用。

● 拆卸頭枕

將鎖扣壓入並拉起頭枕即可取下。安裝頭枕時，首先確定其正確的安裝方向，然後依箭頭所示方向壓入鎖扣，同時將頭枕插入椅背內。確認鎖扣已依上圖所示正確調整，並將頭枕往上拉，以確定頭枕無法拉出。

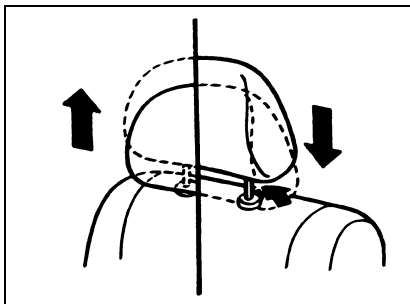

⚠ 警告

- 行駛中如頭枕未安裝或調整不當，在意外事故時會造成嚴重危險。因此，當使用車輛時，應正確的安裝頭枕。

■ 座椅安全帶

為了在意外事故發生時保護您及乘客的安全，當您行車時，正確繫好安全帶是非常重要的事情。

⚠ 警告

- 每一條安全帶僅可一人使用，否則將造成危險。
- 安全帶的腰帶需繞過髌骨下方，否則發生意外時，會使安全帶勒住下腹，增加受傷的危險性。
- 不可讓肩帶放置在手臂下方或其它正常以外位置。
- 使用安全帶時，不可有任何扭曲現象。
- 當椅背位於垂直位置時，安全帶可以發揮最大的保護功能。當椅背傾斜時，會使乘客在意外事件中，滑過安全帶下方而造成人員被安全帶勒傷或撞上儀表板。

● 3 點式自動安全帶(緊急固定式)

安全帶不必調整，可配合乘坐人員的坐姿、體型而自動調整安全帶長度，當受到強大衝擊時，安全帶自動將身體固定。

繫上時，扣片扣入扣座後，發生“卡”聲即表示已扣入。
將安全帶稍微拉上，調整至適當位置。

● 鬆開時

握住扣片按下扣座按鈕。

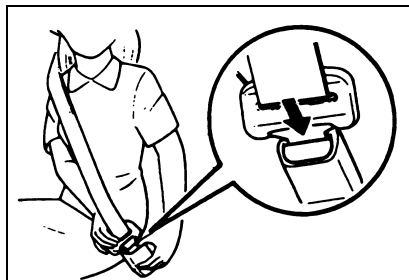

● 安全帶提醒器

◆ 解開安全帶

如果電源開關轉到“ON”位置而安全帶未繫上，則警示燈閃爍以及聲響作動大約 6 秒來提醒駕駛人繫上安全帶。



駕駛側

📖 備註

- 安全帶在鎖定狀態下無法被拉出時，用力拉一下安全帶再放開，然後再一次將安全帶緩緩拉出。

📖 備註

- 因安全帶為自動捲收式，放鬆時請握住扣片，使之緩慢回位。

⚠️ 注意

- 腰部的安全帶請務必繫在髖骨的位置。
- 請確認不可扭曲安全帶。

概要	規格	保養	充電	車輛維護	緊急情況的處理	上鎖與開鎖	座椅與安全帶	儀錶與控制	起動與駕駛	愉快的駕駛
----	----	----	----	------	---------	-------	--------	-------	-------	-------

■ 儀表

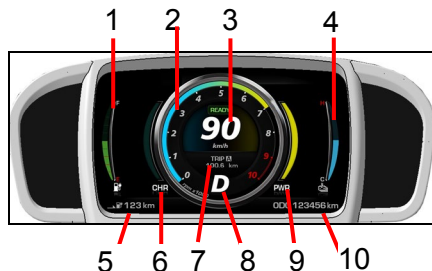

- 1 - 電量表
- 2 - 馬達轉速表
- 3 - 速率表
- 4 - 動力電池溫度表
- 5 - 剩餘電量行駛里程
- 6 - 剎車動能回充表
- 7 - 多功能資訊幕
- 8 - 檔位
- 9 - 動力表
- 10 - 里程表

● 馬達轉速表

當 READY 指示燈點亮時，依據車輛使用狀況，顯示馬達轉速 rpmx1000。



● 速率表

當 READY 指示燈點亮時，依據車輛使用狀況，速率表可顯示每小時多少公里(km/h)的車輛時速。



概要	規格	保養	充電	車輛維護	緊急情況的處理	上鎖與開鎖	座椅與安全帶	儀表與控制	起動與駕駛	愉快的駕駛
----	----	----	----	------	---------	-------	--------	-------	-------	-------

● 剎車動能回充表

指示回充剎車系統產生的充電電量。

當 READY 指示燈點亮時，依據車輛使用狀況向上或下移動。

顯示車輛回充剎車所產生之回充電量，向上移動越多表示回充之電量越大。



● 動力表

指示 EV 系統及空調之消耗電量。當 READY 指示燈點亮時，依據車輛使用狀況向上或下移動。

EV 系統或空調所耗電量，向上移動越多表示耗電量越大。

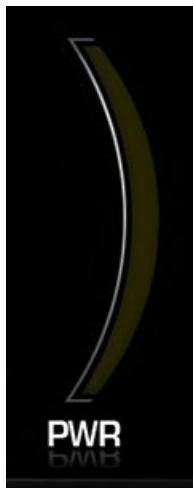

● 電量表

當電源開關轉在“ON”位置，或是車輛在充電時，電量表會顯示動力電池殘餘電量。

當電量過低時，電量表會變為紅色，電量指示燈點亮或閃爍。



F-電池完全充滿電

E-電池需充電

● 動力電池溫度表

如果動力電池溫度過熱，會顯示橘色或紅色，行駛時要注意動力電池溫度顯示。



H-高溫
C-低溫

▲ 注意

- 若條狀圖顯示橘色或紅色，請立即將車輛停在安全的地方，並採取必要的措施。

● 剩餘電量行駛里程



顯示剩餘電量大概的行駛里程。當剩餘里程低於 20 km 以下將顯示“---”。

● 檔位顯示幕



顯示換檔旋鈕位置。

● 里程表



里程表顯示，車輛行駛總里程。

● 多功能資訊顯示器開關

可透過按壓位於方向盤上的多功能資訊顯示器開關，切換多功能資訊顯示器顯示資訊，按壓開關時會發出提示聲。

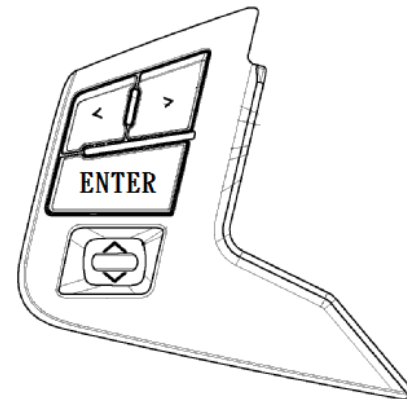

● 變更顯示項目

當按下多功能資訊顯示器開關「<」時，顯示幕就會以下列順序切換循環(按「>」開關反順序)。

- 1 - 旅程錶 A
- 2 - 旅程錶 B
- 3 - 平均功耗 A
- 4 - 平均車速 A
- 5 - 行駛距離
- 6 - 限速設定
- 7 - 胎壓資訊
- 8 - 功能設定



● 旅程表

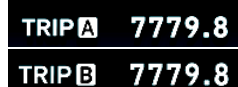

儀表預設的資訊內容為 TRIP A，短按多功能資訊顯示器開關「<」可切換至 TRIP B。

在 TRIP B 短按多功能資訊顯示器開關「>」可切換至 TRIP A。長按住「ENTER」可將旅程錶歸零。

● 平均功率

平均功耗 
--- km/kwh

顯示從上次重設到目前時間的平均功耗。

有下列兩種模式設定。

◆ 手動重設模式

- 在顯示了平均功耗時，若您按住方向盤的多功能資訊顯示器開關「ENTER」，就會重設當時的平均功耗。

◆ 自動重設模式

- 若是電源開關在“IG OFF”約4小時以上，平均功耗顯示就會自動重設。

備註

- 無法測量到平均功耗時就會顯示“--”。
- 原始(預設)設定是“自動重設模式”。
- 平均功耗會因為行駛狀況而不同(道路狀況、行駛方式等等)。顯示的功耗會與實際功耗不同。請將顯示的功耗視為概略的參考。
- 若是拆下輔助電池，平均功耗顯示的手動重設模式或是自動重設模式的記憶就會消除。
- 平均功耗、平均速度、行駛距離任一項重設時，其它項目也會重設，或行駛距離達上限重新計算時，平均功耗、平均速度也會重設。

● 平均車速

平均車速 
--- km/h

顯示從上次重設到目前時間的平均速度。

有下列兩種模式設定。

有關平均速度顯示設定的方法，請參閱 P.8-7 “功能調整”單元。

◆ 手動重設模式

- 在顯示了平均速度時，若您按住多功能資訊顯示器開關「ENTER」，就會重設那時的平均車速。

◆ 自動重設模式

- 在顯示了平均車速時，若您按住多功能資訊顯示器開關「ENTER」，就會重設當時的平均速度。
- 若是電源開關在“IG OFF”約4小時以上，平均速度顯示就會自動重設。

概要	規格	保養	充電	車輛維護	緊急情況的處理	上鎖與開鎖	座椅與安全帶	儀表與控制	起動與駕駛	愉快的駕駛
----	----	----	----	------	---------	-------	--------	-------	-------	-------

備註

- 無法測量到平均速度時就會顯示 “--”。
- 原始(預設)設定是 “自動重設模式”。
- 若是拆下輔助電池,平均速度顯示的手動重設模式或是自動重設模式的記憶就會消除。
- 平均功耗、平均速度、行駛距離任一項重設時,其他項目也會重設,或行駛距離達上限重新計算時,平均功耗、平均速度也會重設。

● 行駛距離

行駛距離
123 km

顯示從上次重設到目前的行駛距離。

- 在顯示了行駛距離時,按住多功能資訊顯示器開關「ENTER」,就會手動重設。
- 電源開關ON開始行駛時間/行駛距離計算,電源開關OFF中斷計算。
- 行駛距離 > 999km,就會自動重設。
- 若是拆下輔助電池記憶就會消除,自動重設。
- 行駛距離重設時,平均速度也會重設。
- 若是電源開關在 “IG OFF” 45分鐘以上,行駛距離顯示就會自動重設。

● 速限設定

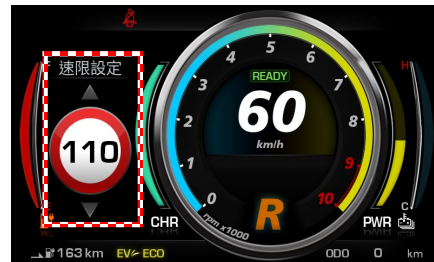

此項顯示僅於電源開關 ON 時控制,設定範圍值為 30km/h~120km/h。

- 目前車速 > 30km/hr 時,以『目前車速』(顯示值)開始設定。目前車速 ≤ 30km/hr 時,以最低速限警示值 30km/hr 開始設定。
- 經由多功能資訊顯示器開關「<」「>」選擇設定速限警示,在顯示速限警示時,按住開關「ENTER」,畫面閃爍,設定範圍短壓一次「∧」或「∨」遞加或遞減 5 km/hr。長壓「∧」或「∨」快速遞加或遞減 10 km/hr。

- 電源開關 OFF 或拆下輔助電池時，記憶會消除自動重設。

◆ 速限警示

(1)警報顯示：

車速顯示值 \geq 警示車速值 + 1km/h

· 顯示圖形：



(2)取消警示：

當警告畫面顯示時，可以按多功能資訊顯示器開關「ENTER」取消或警示車速值-3km/h \leq 車速顯示值

◆ 功能調整

功能設定 請長按ENT鍵

電源開關“ON”且停車狀態時，按多功能資訊顯示器開關「<」或「>」至功能調整畫面，按住開關「ENTER」進入，按開關「<」，會以下列順序切換循環(按「>」開關反順序)。

1. 背光設定
2. 警示音設定
3. 操作音設定
4. 保養提醒
5. 恢復出廠設定
6. 休息提醒
7. 歸零設定

退出：按住開關「ENTER」或約5秒後自動退出。

● 背光設定

於「背光設定」功能畫面(顯示前回記憶值)，短按多功能資訊顯示器開關「ENTER」，圖示畫面閃爍，按「^」或「v」選定日間、夜間、陰天百分比後，短按多功能資訊顯示器開關「^」或「v」調整亮度，短按「ENTER」記憶。

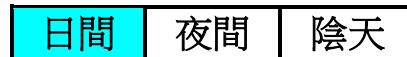

概要	規格	保養	充電	車輛維護	緊急情況的處理	上鎖與開鎖	座椅與安全帶	儀表與控制	起動與駕駛	愉快的駕駛
----	----	----	----	------	---------	-------	--------	-------	-------	-------

點選日間，進入日間調整模式。

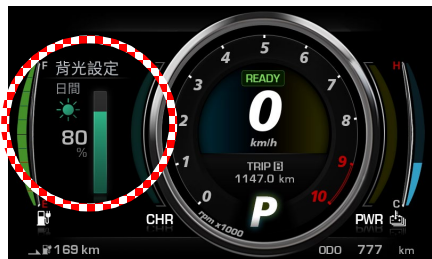

點選陰天，進入陰天調整模式。

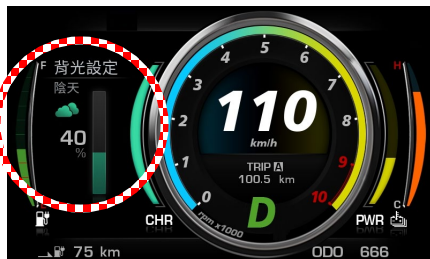

點選夜間，進入夜間調整模式。

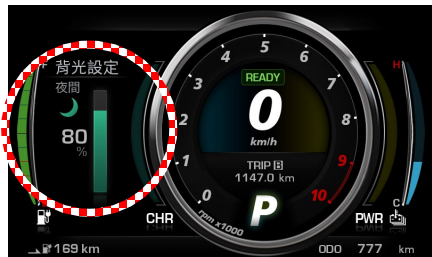

● 警示音設定

於「警示音設定」功能畫面(顯示前回記憶值)，短按多功能資訊顯示器開關「ENTER」，圖示畫面閃爍，短按多功能資訊顯示器開關「∧」或「∨」調整音量(有 10 個等級)，短按「ENTER」記憶。

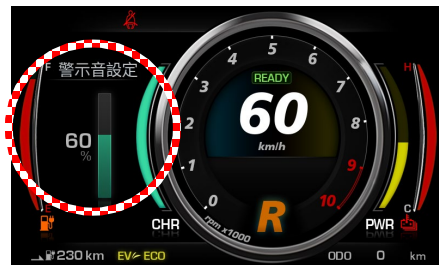

● 操作音設定

於「操作音設定」功能畫面(顯示前回記憶值)·短按多功能資訊顯示器開關「ENTER」·圖示畫面閃爍·短按多功能資訊顯示器開關「Λ」或「V」切換選擇·短按「ENTER」記憶。

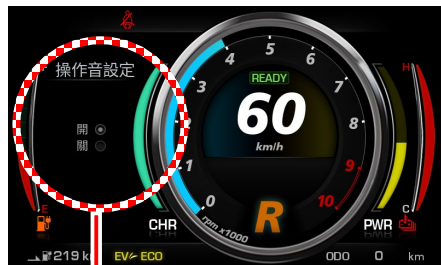

開

關

● 保養提醒

於「保養提醒」功能畫面(顯示前回記憶值)·短按多功能資訊顯示器開關「ENTER」·圖示畫面閃爍·短按多功能資訊顯示器開關「Λ」或「V」切換選擇·短按「ENTER」記憶。

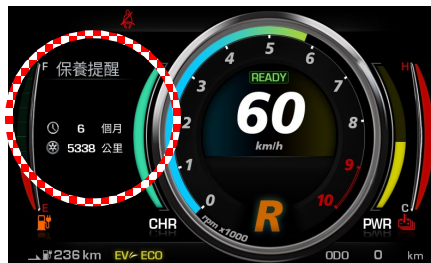

備註

取消提醒功能時，畫面會顯示『--個月/----公里』。
當距離保養天數“少於 30 天”，畫面會顯示『--天/----公里』。

● 恢復原廠設定

於「恢復原廠設定」功能畫面(顯示前回記憶值)·短按多功能資訊顯示器開關「ENTER」·圖示畫面閃爍·短按多功能資訊顯示器開關「Λ」或「V」切換選擇·短按「ENTER」記憶。



是

否

備註

原廠設定如下：

- 背光設定：
日間：80%、夜間：10%、陰天：60%
- 警示音量設定：50%
- 操作音設定：開
- 休息提醒：關閉

● 休息提醒

於「休息提醒」功能畫面(顯示前回記憶值)·短按多功能資訊顯示器開關「ENTER」·圖示畫面閃爍·短按多功能資訊顯示器開關「Λ」或「V」切換選擇·短按「ENTER」記憶。

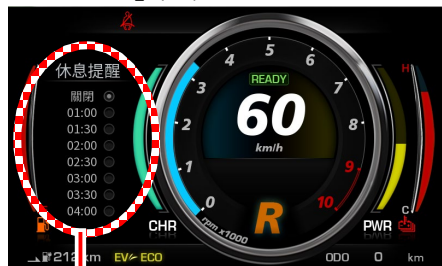

關閉	01:00
01:30	02:00
02:30	03:00
03:30	04:00

● 歸零設定

於「歸零設定」功能畫面(顯示前回記憶值)·短按多功能資訊顯示器開關「ENTER」·圖示畫面閃爍·短按多功能資訊顯示器開關「Λ」或「V」切換選擇·短按「ENTER」記憶。

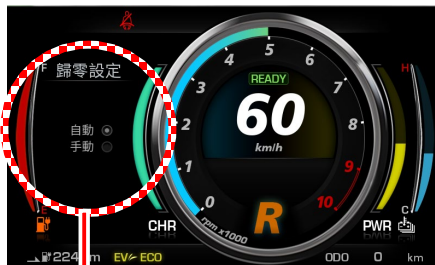

自動	手動
----	----



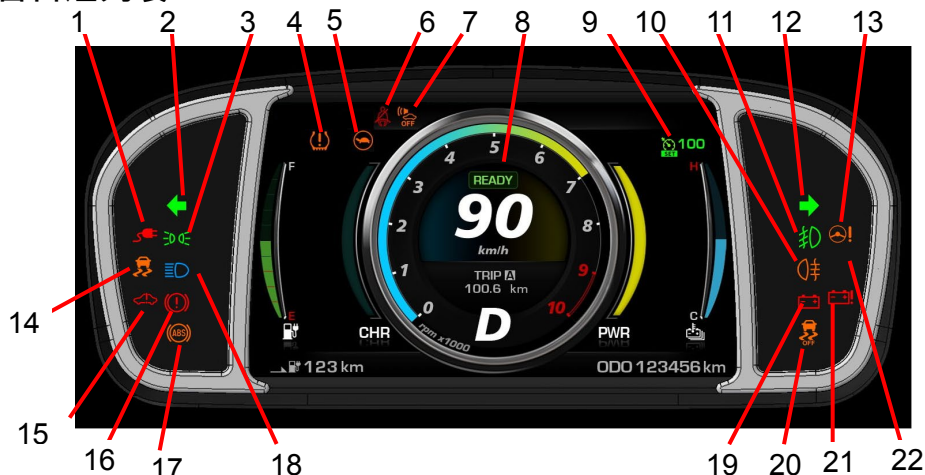

■ 指示燈、警告燈與資訊螢幕顯示列表





● 指示燈與警告燈列表



- | | | |
|-------------------------|----------------------|-------------------------|
| 1 - 充電指示燈→P.8-22 | 8 - READY 指示燈→P.8-22 | 16 - 剎車警告燈→P.8-23 |
| 2 - 左轉方向指示燈→P.8-22 | 9 - 定速指示燈→P.9-25 | 17 - ABS 警告燈→P.9-18 |
| 3 - 位置指示燈→P.8-22 | 10 - 後霧燈指示燈→P.8-22 | 18 - 遠光燈指示燈→P.8-22 |
| 4 - 胎壓監控系統警告燈→P.9-30 | 11 - 前霧燈指示燈→P.8-22 | 19 - 輔助電池警告燈→P.8-24 |
| 5 - 動力降低警告燈→P.8-25 | 12 - 右轉方向指示燈→P.8-22 | 20 - ASC OFF 指示燈→P.9-23 |
| 6 - 安全帶未繫警告燈→P.7-5 | 13 - 電動轉向警告燈→P.9-20 | 21 - 動力電池故障警告燈→P.8-24 |
| 7 - AVAS OFF 指示燈→P.9-12 | 14 - ASC 指示燈→P.9-23 | |
| | 15 - EV 系統警告燈→P.8-24 | |

概要	規格	保養	充電	車輛維護	緊急情況的處理	上鎖與開鎖	座椅與安全帶	儀表與控制	起動與駕駛	愉快的駕駛
----	----	----	----	------	---------	-------	--------	-------	-------	-------

螢幕	成因	處理方式(參考)
<p>高壓漏電警報</p> 	<p>偵測到高壓系統漏電。</p>	<p>立即停在安全的地方，並拉起手剎車，請聯絡中華三菱體系服務廠協助檢修。</p>
<p>動力馬達警報</p> 	<p>偵測到電動馬達故障。</p>	
<p>動力電池故障</p> 	<p>偵測到動力電池故障。</p>	
<p>動力電池溫度偏高</p> 	<p>偵測到動力電池溫度過高。</p>	<p>立即停在安全的地方，並拉起手剎車，待動力電池溫度降低後行駛，若仍無法行駛，請聯絡中華三菱體系服務廠。</p>
<p>動力受限</p> 	<p>偵測到馬達或動力電池溫度過高，將限制車輛轉速。</p>	<p>等待馬達或動力電池溫度降低後即可行駛，請聯絡中華三菱體系服務廠協助檢修。</p>





螢幕	成因	處理方式(參考)
EVP 煞車真空警報 	偵測到剎車真空系統故障。	剎車系統可能無剎車輔助效果，需要比平常更用力踩下剎車踏板，且剎車力較低，請立即停在安全的地方，並拉起手剎車，請聯絡中華三菱體系服務廠協助檢修。
低電量警告 	偵測到動力電池電量低時 第一階段：警告畫面顯示五秒並蜂鳴一聲。 第二階段：警告畫面持續顯示並蜂鳴一聲，剩餘里程數顯示為“ -- ”	盡速開至充電站充電。
馬達過熱 	偵測到電動馬達溫度過高。	將車輛停至安全的地方，待馬達溫度降低後即可行駛，若警告畫面持續顯示，請聯絡中華三菱體系服務廠協助檢修。
馬達超轉 	偵測到電動馬達轉速過高。	將車輛停至安全的地方，待馬達轉速降低後即可行駛，若警告畫面持續顯示，請聯絡中華三菱體系服務廠協助檢修。





概要	規格	保養	充電	車輛維護	緊急情況的處理	上鎖與開鎖	座椅與安全帶	儀表與控制	起動與駕駛	愉快的駕駛
----	----	----	----	------	---------	-------	--------	-------	-------	-------

螢幕	成因	處理方式(參考)
 <p>EPS 故障警示</p>	偵測到 EPS 系統故障。	儘速將車輛交由中華三菱體系服務廠檢查。
 <p>ABS 故障警示</p>	偵測到 ABS 系統故障。	避免緊急剎車和高速駕駛，並儘速將車輛交由中華三菱體系服務廠檢查。
 <p>煞車助力 輔助功能失效</p>	偵測到剎車助力輔助功能失效。	將車輛停至安全的地方，請聯絡中華三菱體系服務廠協助檢修。
 <p>車身 穩定系統異常</p>	偵測到車身穩定系統異常。	請洽詢中華三菱體系服務廠。

螢幕		成因	處理方式(參考)
電子煞車力分配系統故障 		偵測到 ASC 系統故障。	避免緊急剎車和高速駕駛，並儘速將車輛交由中華三菱體系服務廠檢查。
斜坡防滑輔助功能失效 		偵測到 ASC 系統故障。	斜坡起步輔助功能失效，並儘速將車輛交由中華三菱體系服務廠檢查。
12V電瓶低電壓警告 		輔助電池(12V)電壓過低。	請盡快使用插上一般充電接頭，若仍出現此訊息，需更換輔助電池，請洽中華三菱體系服務廠。
駐車裝置故障 		駐車裝置故障。	車輛靜止時，可能會移動，請拉起手剎車，請盡快至中華三菱服務廠檢查。



概要	規格	保養	充電	車輛維護	緊急情況的處理	上鎖與開鎖	座椅與安全帶	儀表與控制	起動與駕駛	愉快的駕駛
----	----	----	----	------	---------	-------	--------	-------	-------	-------

螢幕	成因	處理方式(參考)
	車輛行駛時，偵測未繫安全帶。	請繫上安全帶。
禁止空檔滑行 	車輛於行進間，排至 N 檔。	避免車輛損壞，車輛未停止前，請勿排至 N 檔。
請踩煞車停止 車輛再入檔位  	電源開關 ON 時，未踩下剎車踏板時，轉動排檔旋鈕。	請踩下剎車踏板，在轉動排檔旋鈕。
12V 直流 轉換器異常 	偵測到變壓器系統異常。	將車輛停至安全的地方，請聯絡中華三菱體系服務廠協助檢修。



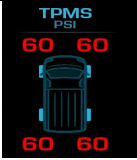

螢幕	成因	處理方式(參考)
<p>請斷電後 再重插充電槍</p> 	當電源開關 ON 狀態下，將充電槍插入充電孔。	請斷電後再重新插入充電槍。
<p>請拉起手煞車</p> 	電源開關 OFF 時，未將手煞車拉起。	將手剎車拉起。
<p>請放下手煞車</p> 	車速大於 8km 時偵測到手剎車拉起。	請將手剎車放下。
<p>請開啟頭燈</p> 	偵測到室外亮度不足時，提醒開啟頭燈開關。	將頭燈開啟，警示符號將熄滅。
<p>速限警報</p> 	超過速限警報的設定車速。	低於設定車速 3km/hr 以上，警示幕將熄滅。



概要	規格	保養	充電	車輛維護	緊急情況的處理	上鎖與開鎖	座椅與安全帶	儀表與控制	起動與駕駛	愉快的駕駛
----	----	----	----	------	---------	-------	--------	-------	-------	-------

螢幕	成因	處理方式(參考)
<p>排檔裝置異常</p> 	<p>排檔裝置異常。</p>	<p>將車輛停至安全的地方，請聯絡中華三菱體系服務廠協助檢修。</p>
<p>充電剩餘時間 20小時 20分</p>  <p>15%</p> <p>快充剩餘時間 00小時 20分</p>  <p>100%</p>	<p>充電剩餘時間。</p>	<p>車輛充電中。</p>
<p>充電完成</p>  <p>100%</p>	<p>充電完成。</p>	<p>充電完成，請取下充電槍。</p>
<p>請檢查電源</p> 	<p>當充電過程中發生異常。</p>	<p>請檢查充電器電源。</p>

螢幕	成因	處理方式(參考)
	車輛尚未偵測到輪胎胎壓。	車輛行駛一段時間後，胎壓將會顯示。
	輪胎胎壓異常。	請將車輛停在安全的地方，並檢查輪胎胎壓。若顯示“NG”，表示無法偵測到該輪，請至中華三菱體系服務廠檢查。
<p>車燈未關 車門未關</p> 	當電源開關 OFF 時，大燈未關閉、車燈未關。	將大燈關閉、車門關閉，警示燈將熄滅。
<p>電池監控 系統異常</p> 	電池監控系統異常。	請洽詢中華三菱體系服務廠。

概要	規格	保養	充電	車輛維護	緊急情況的處理	上鎖與開鎖	座椅與安全帶	儀表與控制	起動與駕駛	愉快的駕駛
----	----	----	----	------	---------	-------	--------	-------	-------	-------

螢幕	成因	處理方式(參考)
<p>請READY後再排檔</p> 	<p>未在 READY 指示燈點亮時排檔。</p>	<p>請 READY 後在排檔</p>
<p>節能模式切換</p> 	<p>儀表顯示 D 檔，剎車動能回充量小。</p>	<p>顯示車輛剎車動能回充狀態。</p>
<p>節能模式切換</p> 	<p>儀表顯示 D1 檔，剎車動能回充量中等。</p>	
<p>節能模式切換</p> 	<p>儀表顯示 D2 檔，剎車動能回充量大。</p>	

螢幕	成因	處理方式(參考)
<p>保養提醒</p> 	<p>當行駛里程或時間已達設定保養時機時顯示。</p> <p>系統設定值第一次定期保養為(1,000 km)·之後週期為每隔 6 個月或 10,000 km。</p> <p>第一次保養提醒設定為 800~1500 km 區間·第一次之後保養提醒為設定保養時機的前後 15 天或 500km 自動顯示提醒。</p>	<p>您的愛車於中華三菱體系服務廠完成保養檢查後·服務廠會重設下次保養週期·之後會重新顯示距離下次定期檢查所剩的時間及里程。</p> <p>或當行駛里程或時間已超過提醒時機後系統會自動重設·依照系統設定週期為(第一次 1,000 km 後)每隔 6 個月或 10,000 km 重新計算。</p>
<p>休息提醒</p> 	<p>若行駛時間達到所設定的時間時·提起警報。</p>	<ol style="list-style-type: none"> 1. 停止時間 45 分鐘以上·休息提醒將歸零。 2. 進入儀表關閉休息提醒功能。
<p>車門未關</p> 	<p>車輛行進間·車門未關。</p>	<p>請於車輛靜止時·確實將車門關上。</p>

概要	規格	保養	充電	車輛維護	緊急情況的處理	上鎖與開鎖	座椅與安全帶	儀表與控制	起動與駕駛	愉快的駕駛
----	----	----	----	------	---------	-------	--------	-------	-------	-------

■ 指示燈

方向指示燈/危險警告燈

操作方向燈時此指示燈就會閃爍。

備註

- 若指示燈閃爍速度太快時，則必須檢查方向燈是否接觸不良或是燈泡損壞。

當危險警告燈開關按下時，所有方向燈都會持續閃爍。

遠光燈指示燈

當頭燈切換到遠光燈時，指示燈將點亮。



前霧燈指示燈

當前霧燈點亮時，此指示燈會點亮。





後霧燈指示燈

當後霧燈點亮時，此指示燈會點亮。



位置燈指示燈

當燈光開關在 “” 或 “” 位置時，此指示燈亮起。



READY 指示燈

當電源開關轉到“START”位置，且車輛已可行駛時，此指示燈點亮。



充電指示燈

當插入充電槍時，充電指示燈會點亮。
充電槍未插好時，充電指示燈閃爍。

警告燈



剎車警告燈(剎車警告蜂鳴器)

電源開關轉到“ON”位置時，警告燈會點亮幾秒鐘然後熄滅。

行駛前，確認所有警告燈是否皆已熄滅。

電源開關轉到“ON”位置時，剎車警告燈會在下列情況下亮起：

- 手剎車拉起時。
- 剎車油壺內的油位低於規定值時。
- 當剎車真空泵系統故障。

◆剎車警告蜂鳴器

當剎車真空壓力不足時，蜂鳴器會鳴叫以警告駕駛剎車力性能降低。如果蜂鳴器持續鳴叫，請立即將車輛停放在安全的地點，並聯絡中華三菱體系保養廠檢修。

備註

- 重覆的踩下剎車可能會造成剎車警告燈與蜂鳴器作動。如果幾秒鐘內警告燈便熄滅且蜂鳴器停止鳴叫，表示剎車系統沒有異常。

注意

- 在下列情況下突然踩下剎車時，剎車性能可能會降低或車輛變得不穩定，因此需避免高速行駛或急踩剎車。應盡速將車輛停放於安全位置並且連絡中華三菱體系服務廠。
- 手剎車拉起時警告燈未點亮，或當手剎車釋放時警告燈未熄滅。
- 在行駛中剎車警告燈持續點亮。
- 剎車警告蜂鳴器持續鳴叫。

概要	規格	保養	充電	車輛維護	緊急情況的處理	上鎖與開鎖	座椅與安全帶	儀表與控制	起動與駕駛	愉快的駕駛
----	----	----	----	------	---------	-------	--------	-------	-------	-------

 **注意**

- 當剎車性能退化時，必須使用下列方式停下車輛。
 - 比平常更用力的踩下剎車。即使已經將剎車踩到底，也要持續用力踩著。
 - 如果剎車失效，使用回充剎車將車速降低，並小心完全拉起手剎車。踩下剎車踏板作用剎車燈來警告後面的車輛。

 **備註**

- 當將電源開關轉至“ON”位置或踩下剎車踏板後，可聽到剎車電動真空泵的作動聲。此為剎車電動真空泵正常作動狀態，並非故障。



輔助電池警告燈

當警告燈亮起表示輔助電池充電系統故障。

 **注意**

- 如果警告燈在READY指示燈點亮時亮起，表示充電系統故障。立刻將您的車子停在安全的地方並且就近聯絡中華三菱體系服務廠。



EV 系統警告燈

當警告燈亮起表示高壓元件故障。

 **注意**

- 當行駛中警告燈點亮，請立即將車輛停放在安全的地點，並聯絡中華三菱體系服務廠檢修。



動力電池故障警告燈

當警告燈亮起表示動力電池系統故障。

 **注意**

- 當行駛中警告燈點亮，請立即將車輛停放在安全的地點，並聯絡中華三菱體系服務廠檢修。



動力降低警告燈

在下列狀況下，警告燈會點亮，並啟動安全保護功能限制動力輸出。

- 當電量表顯示 0 格時。
- 當動力電池電容量不足或電壓過低，電動馬達或動力電池溫度過高或過低。

備註

- 當動力降低警告燈亮起，避免急加速或是突然起步。當動力電池殘餘電量過低時，請盡速充電。
- 此警告燈點亮並非表示系統有故障。

綜合頭燈與變光燈開關

● 頭燈

備註

- 不要在電源開關未啟動 (READY 燈未點亮) 情形下，長時間開啟燈光，否則會使輔助電池電力耗盡。
- 下雨或是洗車時，燈罩裡面有時候會起霧，這是正常的現象不是功能問題。當燈光開啟時，燈泡的熱度就會移除霧氣。然而，如果燈殼裡面有積水時，請至中華三菱體系服務廠檢查。

轉動開關開啟燈光。

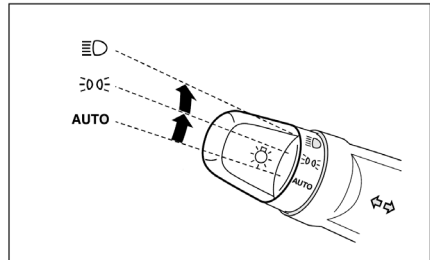

AUTO	當電源開關在 "ON" 位置時，頭燈、車燈、尾燈、車牌燈與儀表板燈會自動地依照外面燈光亮度開啟及關閉。當電源開關轉到 "OFF" 位置時全部燈光會自動地關閉。
	小燈、尾燈、牌照燈與儀表板燈開啟
	頭燈與其他燈光開啟

概要	規格	保養	充電	車輛維護	緊急情況的處理	上鎖與開鎖	座椅與安全帶	儀表與控制	起動與駕駛	愉快的駕駛
----	----	----	----	------	---------	-------	--------	-------	-------	-------

 備註

- 當電源開關於 ON 時，因自動 ON/OFF 控制頭燈關閉時，前霧燈(若有配備)與後霧燈會同時關閉，當頭燈因自動 ON/OFF 控制開啟時，前霧燈會同時點亮，但後霧燈仍關閉，若是要再次點亮後霧燈時，請再次操作開關。
- 請不要放置任何東西於自動頭燈感知器(A)上，或使用玻璃清潔劑清潔。

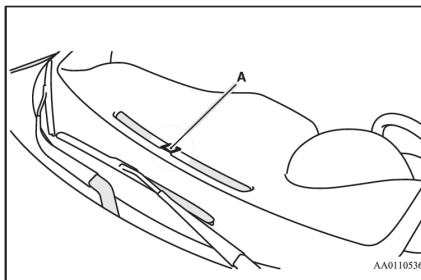

 備註

- 當頭燈開關在 "AUTO" 位置而頭燈無法自動點亮時，請使用手動方式開啟頭燈，並請至中華三菱體系服務廠檢查。

● 燈光(頭燈、霧燈等等)自動關閉功能



當燈光開關位於 "☺" 位置，電源開關轉到 "LOCK" 或 "ACC" 位置時，開啟駕駛座車門燈光會自動熄滅。

- 當燈光開關位於 "☺" 位置，電源開關轉到 "LOCK" 或 "ACC" 位置時，駕駛座車門關閉，燈光會維持 3 分鐘後自動熄滅。



 備註

- 當頭燈開關位於 "☺☺" 時，無自動關閉功能。

◆ 保持燈光亮著

1. 電源開關轉到“LOCK”或“ACC”位置時，轉動燈光開關到“AUTO”位置。
2. 再次轉動燈光開關到“”或“”位置，將燈光開啟。

● 頭燈監視系統

電源開關“LOCK”或“ACC”處而綜合開關位於“”或“”位置，如駕駛座車門打開，蜂鳴器會鳴叫，以提醒駕駛者關掉燈光。當綜合開關轉至AUTO，蜂鳴器才停止作用。

 備註

- 不要在電源開關未啟動情形下，長時間開啟燈光，否則會使輔助電池電力耗盡。

● 遠近光燈變換開關

當燈光開關位於“”時，將撥桿拉到(1)的位置，就可以將遠光變為近光（或近光變為遠光）。當遠光燈亮時，儀表板上的遠光指示燈也會跟著亮。

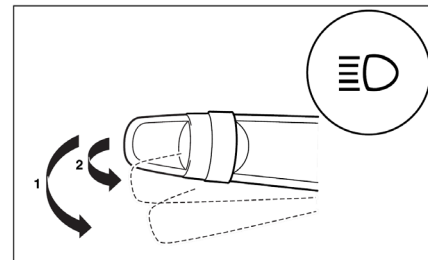

概要	規格	保養	充電	車輛維護	緊急情況的處理	上鎖與開鎖	座椅與安全帶	儀表與控制	起動與駕駛	愉快的駕駛
----	----	----	----	------	---------	-------	--------	-------	-------	-------

● 超車燈

當頭燈撥桿輕輕拉到(2)，頭燈會閃亮，釋放時立即熄滅。
如遠光燈亮著，則遠光指示燈也會亮著。

備註

- 當燈光開關在 OFF 的位置時，頭燈也可以閃爍。

● 安全護送照明系統

當轉動電源開關至“LOCK”時，此系統會使近光燈點亮約 30 秒。

1. 轉動綜合頭燈與變光開關至“**AUTO**”位置。
2. 轉動電源開關轉至“**LOCK**”後，將鑰匙取下。
3. 請於 60 秒內，將方向燈開關朝自己的方向扳動。

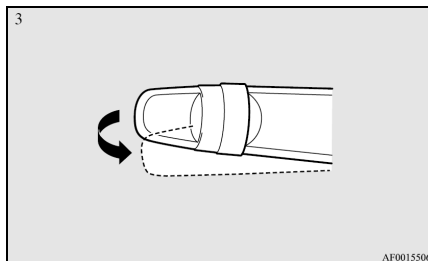

4. 此時近光燈會亮起約 30 秒。燈光熄滅後，如想再開啟照明系統，請重覆執行 1 至 3 步驟。

備註

- 安全護送照明系統作用時，進行下列操作可取消照明功能。
 - 將方向燈開關朝自己的方向扳。
 - 將綜合頭燈變光開關變換至“**☰☷**”或“**☷**”位置。
 - 將電源開關轉至“**ON**”。

● 轉彎 / 變換車道

當作動方向燈開關時，方向燈會閃爍（電源開關“ON”），同時在儀表板上的方向指示燈也會閃爍。

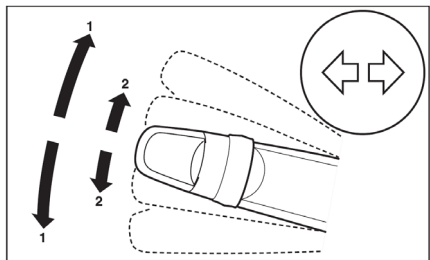

1 - 轉彎時用

一般轉彎時，請使用位置(1)，轉彎後，撥桿將自動回位，如果方向盤僅輕微轉動，則在轉彎後，撥桿有時會有不回位的情形，此時請用手撥回。

2 - 變換車道時用

變換車道時，請將撥桿輕撥到位置(2)，釋放後，撥桿就會自動回到原位。

■ 頭燈水平調整開關

頭燈水平調整開關可用來調整近光燈的照射角度(照明距離)，避免頭燈的光線影響來車視線。

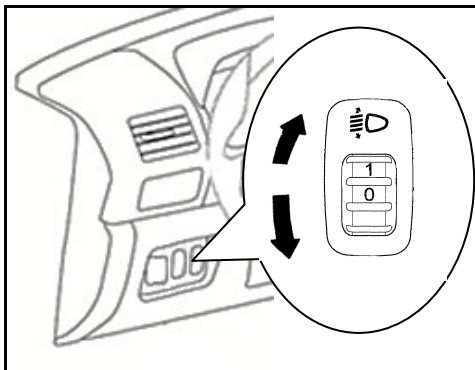

⚠ 注意

- 請正確調整頭燈照射角度，避免頭燈照射角度過低影響夜間行駛視線，或照射角度過高影響對面來車行駛視線及行車安全。

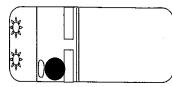
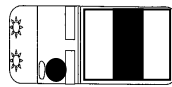

概要	規格	保養	充電	車輛維護	緊急情況的處理	上鎖與開鎖	座椅與安全帶	儀表與控制	起動與駕駛	愉快的駕駛
----	----	----	----	------	---------	-------	--------	-------	-------	-------

- 頭燈水平調整開關標示的數字愈大，照射位置愈向下方照射，空車無負載時請將開關轉至 0 位置。
- 車輛後方負載重量越高，頭燈照射角度會升高，須將調整開關轉至較大數字位置，將照射角度調低。
- 請根據車輛負載重量或積載位置，調整頭燈水平調整開關段位，如上圖的照射角度或參閱表格之舉例說明。
- 請根據車輛負載狀況選擇頭燈水平調整開關段位，請參閱下表舉例說明。

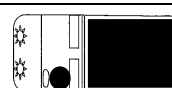
車型	各種負載狀況	開關選擇段位					
		0	1	2	3	4	
貨車	乘坐 1 或 2 員 車輛無負載		●				
	乘坐 1 或 2 員 及 1/3 容許軸重或 負載			●			
	乘坐 1 或 2 員 及 2/3 容許軸重或 負載				●		
	乘坐 1 或 2 員 及最大容許軸重或 負載					●	●

■ 霧燈開關

● 前霧燈開關

頭燈或是尾燈開啟時可以開啟前霧燈。將旋鈕往「ON」方向旋轉來開啟前霧燈。儀表上的指示燈也會亮起。將旋鈕往「OFF」方向旋轉來關閉前霧燈。當您放開旋鈕，它就會自動回到原始位置。

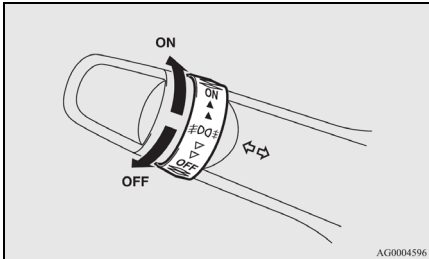

📖 備註

- 前霧燈會隨著頭燈與尾燈關閉而自動關閉。若要再次開啟前霧燈，在開啟頭燈與尾燈之後將旋鈕往「ON」方向旋轉。
- 非起霧狀況下請勿使用霧燈功能，因會造成對向車過於刺眼。

● 後霧燈開關

頭燈或是前霧燈開啟時可以操作後霧燈。當後霧燈開啟時儀表上的指示燈會亮起。

將旋鈕在「ON」方向轉動一次來開啟前霧燈。將旋鈕在「ON」方向再轉動一次來開啟後霧燈。若要關閉後霧燈，將旋鈕往「OFF」方向再轉動一次。當您放開旋鈕時，旋鈕會自動回到原位。

概要	規格	保養	充電	車輛維護	緊急情況的處理	上鎖與開鎖	座椅與安全帶	儀表與控制	起動與駕駛	愉快的駕駛
----	----	----	----	------	---------	-------	--------	-------	-------	-------

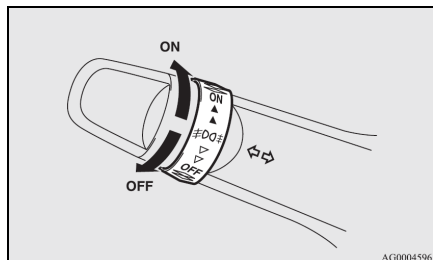

 備註

- 當頭燈或是前霧燈關閉時，後霧燈會自動關閉。
- 若要將後霧燈再次開啟，在頭燈開啟後將旋鈕在「ON」方向再轉動兩次。

■ 前擋風玻璃雨刷與噴水器開關

電源開關位於“ON”或“ACC”位置時，就可以使前擋風玻璃雨刷噴水開關作用。轉動或扳動開關，使前擋風玻璃雨刷作用或噴出清洗液。

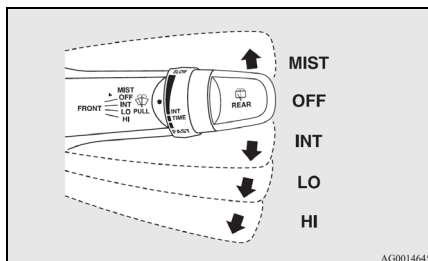

- MIST - 除霧功能
雨刷會操作一次。
- OFF - 關閉
- INT - 間歇(速度感應)
- LO - 慢速
- HI - 快速

◆ 調整間歇雨刷間隔時間

當撥桿撥到“INT”（速度感應式間歇作動）位置時，可以轉動旋鈕(A)來調整間歇間隔。

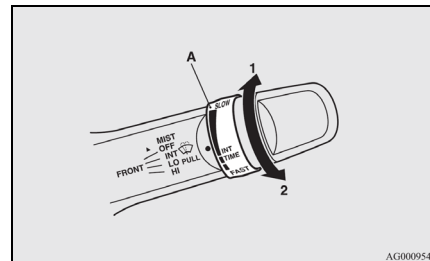

- 1 - 快速
- 2 - 慢速

● 除霧作用

當電源開關 ACC 或 ON 時，可以操作除霧功能。

將撥桿移到箭頭的方向並放開，雨刷將刷動一次。

當您行駛於霧氣或毛毛雨的天候，請使用此項功能。

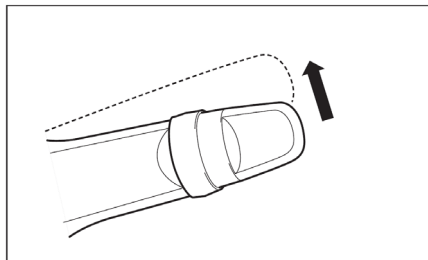

● 噴水器

依箭頭方向往方向盤方向拉動撥桿，噴水液就會噴出至擋風玻璃上。而當噴水液噴灑到擋風玻璃時，雨刷會自動作動。

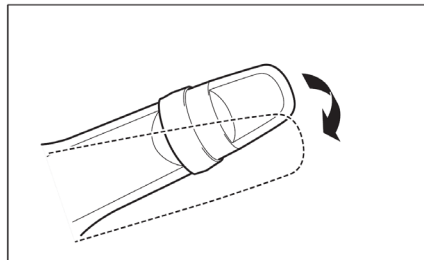

■ 危險警告燈開關

當汽車因緊急事故而必須駐車停靠在路上時，則需使用此開關。無論鑰匙在任何位置，此警告燈均可作用。

當此開關作用時，所有方向燈均會同步閃爍，且儀表板上的方向指示燈亦會閃爍。

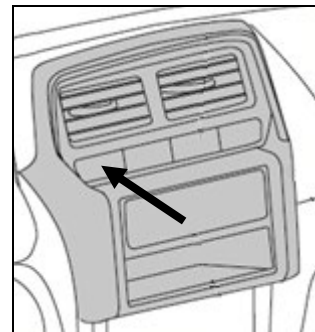

概要	規格	保養	充電	車輛維護	緊急情況的處理	上鎖與開鎖	座椅與安全帶	儀表與控制	起動與駕駛	愉快的駕駛
----	----	----	----	------	---------	-------	--------	-------	-------	-------

注意

- 未啟動EV系統而讓危險警告燈長時間作用時，會使輔助電池的電耗盡，造成EV系統無法起動。

喇叭開關

按下方向盤上的“”記號或周圍部位，即可作動喇叭。

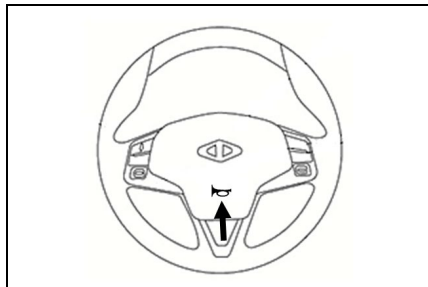

MEMO

概要	規格	保養	充電	車輛維護	緊急情況的處理	上鎖與開鎖	座椅與安全帶	儀表與控制	起動與駕駛	愉快的駕駛
----	----	----	----	------	---------	-------	--------	-------	-------	-------

MEMO

■ 手剎車

停放車輛的第一步就是要讓車輛完全停止，然後將手剎車完全拉起以固定車輛。

● 拉起手剎車

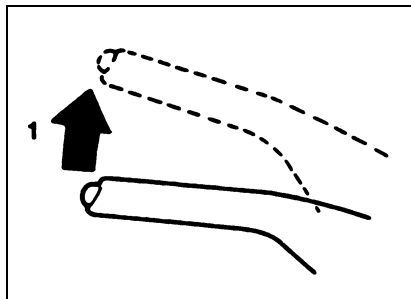

1 - 持續完全踩下剎車踏板，將手剎車拉桿往上拉，並且不要按拉柄末端的按鈕。

⚠ 注意

- 要拉手剎車前，需踩下剎車踏板將車輛完全停妥後，才可拉起手剎車。
車輛仍在行駛時拉起手剎車，會造成後輪鎖住而造成車輛不穩定，並會導致手剎車損壞。

📖 備註

- 使用適當力量拉起手剎車，以便於放開剎車踏板後，仍可保持車輛靜止。
- 若拉起手剎車且釋放腳剎車後，車輛仍會滑動時，請立即檢查車輛或聯絡中華三菱體系服務廠檢修。

● 放鬆手剎車

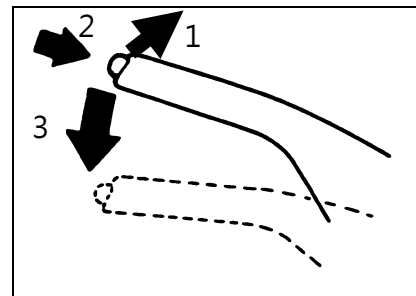

- 1 - 確實踩下剎車踏板，然後稍微提起手剎車拉柄。
- 2 - 按下手剎車拉柄末端的按鈕。
- 3 - 將拉柄往下壓。

概要	規格	保養	充電	車輛維護	緊急情況的處理	上鎖與開鎖	座椅與安全帶	儀表與控制	起動與駕駛	愉快的駕駛
----	----	----	----	------	---------	-------	--------	-------	-------	-------

 **注意**

- 車輛行駛前，手剎車必須完全釋放，並且需確認剎車警告燈已經熄滅。若行駛中未釋放手剎車，則剎車會過熱，造成剎車失效或故障。
- 當手剎車完全釋放後，剎車警告燈仍未熄滅時，表示剎車系統可能有故障。
請立即檢查車輛或聯絡中華三菱體系服務廠檢修。
更進一步資訊請參閱 P8-23 “剎車警告燈”單元。

■ 駐車

停駐車輛時，拉起手剎車並且按下 P(駐車)開關。

● 在斜坡停車

遵照下述的程序，以避免車輛滑動：

◆ 在下坡路段停車

下坡駐車時應把前輪轉向路緣，並且將車輛往前移動直到靠近路緣一側的車輪輕碰到路緣為止。拉起手剎車並且按下 P(駐車)開關。如果必要的話，可以在輪下放置擋塊。

◆ 在上坡路段停車

上坡駐車時應把前輪轉向離開路緣，並且將車輛往後移動直到靠近路緣一側的車輪輕碰到路緣。拉上手剎車並且按下 P(駐車)開關。如果必要的話，可以在輪下放置擋塊。

● 停車時 EV 系統仍起動

若短暫休息或睡眠時，切勿讓EV系統維持在啟動狀態。

警告

- EV 系統維持在啟動狀態，可能因不小心轉動換檔旋鈕，導致車輛無預期移動，造成人員意外受傷或是死亡。

● 切勿長時間維持方向盤在完全轉到底狀態

會造成需要更大的力量來操作方向盤。
參閱P.9-20電動轉向系統(EPS)單元。

● 離開車輛

請將鑰匙取下，並鎖上車門再離開車輛。
請將車輛停放在明亮的地方。

■ 車內後視鏡

鏡子下方的調整桿可以用來調整後視鏡，以減少夜間行駛時，來自後方頭燈照射所造成的炫光。

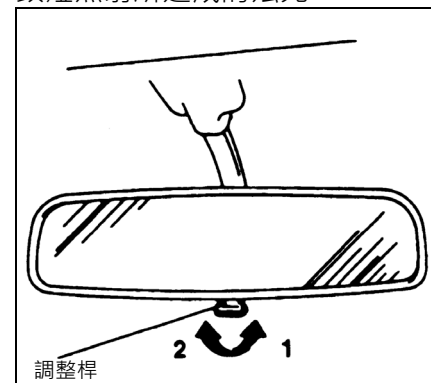

- 1 - 正常 (日間)
- 2 - 防眩 (夜間)

警告

- 行駛時切勿調整後視鏡，以避免發生危險。必須要在行駛前調整好後視鏡。

概要	規格	保養	充電	車輛維護	緊急情況的處理	上鎖與開鎖	座椅與安全帶	儀表與控制	起動與駕駛	愉快的駕駛
----	----	----	----	------	---------	-------	--------	-------	-------	-------

■ 車外後視鏡

● 調整後視鏡位置

⚠ 警告

- 不要在車輛行進中嘗試調整後視鏡，這樣子是危險的，必須在開車之前調整好。
- 您的車輛配備的是凸面鏡，請將這個列入考慮，您從鏡子上所看到的東西會比從正常平面鏡子上所看到的東西來的小與遠。
在變換車道的時候，不要使用這個鏡子來評估後方車輛的距離。

1. 將撥片(A)移動至在想要調整的後視鏡的相同側。

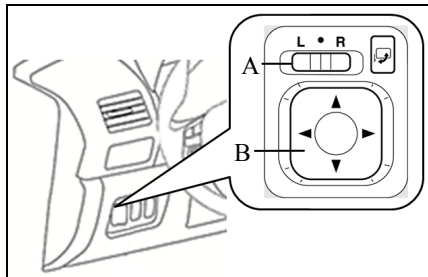

L - 左側車外後視鏡調整
R - 右側車外後視鏡調整

2. 將開關(B)朝箭頭方向按壓來調整後視鏡位置。

1 - 上
2 - 下
3 - 右
4 - 左

3. 調整後將控制桿(A)回歸到中間(●)位置。

● 後視鏡摺疊

在狹窄的地方，車外後視鏡可以向車窗方向摺疊，避免後視鏡損壞。

⚠ 注意

- 後視鏡收摺中時，不可駕駛車輛，因為後方路況需由車外後視鏡來取得。

〔手動摺疊車輛〕

用手將後視鏡向內側摺疊，當展開時請用手將後視鏡向外推開至定位。

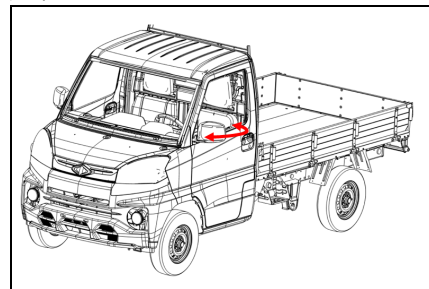

〔電動摺疊車輛〕

◆使用摺疊開關收摺後視鏡

當點火開關轉至「ON」或「ACC」位置時，即可操作後視鏡收摺開關。按下後視鏡收摺開關以收摺後視鏡，再按一次開關即可將後視鏡展開。

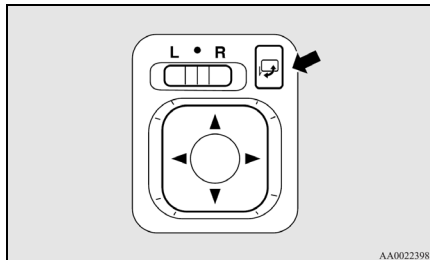

注意

- 後視鏡可以手動摺疊，若使用摺疊開關摺收後視鏡後，必需使用開關再次展開，請不要用手。若是用手展開後視鏡，後視鏡將不會定位在正確的位置上，此時，可能會因行駛時的風阻或是震動造成後方視野的改變。

備註

- 當後視鏡正在作動時，小心請勿讓手或任何物品被後視鏡夾到。
- 若使用手摺收後視鏡，或是因外力造成收摺時，將無法使用摺疊開關回覆後視鏡，此時，請將摺疊開關壓至摺疊位置後，並再次按壓摺疊開關使後視鏡回覆至原來位置。
- 當車外後視鏡因凍結而無法移動時，不可重複地按下後視鏡摺疊開關，否則可能會造成馬達過熱而損壞。

◆不使用摺疊開關收摺後視鏡

使用免鑰匙進入鑰匙遙控開關上之上鎖或開鎖按鈕將車門上鎖或開鎖後，再連按兩次上鎖或開鎖按鈕，可將後視鏡自動收摺或展開。

■ 電源開關

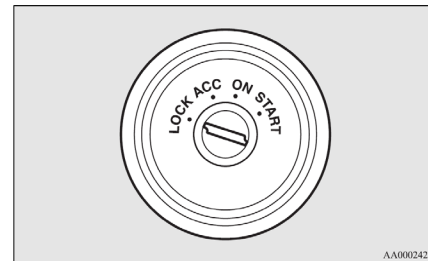

● LOCK

方向盤鎖住。鑰匙只有在這個位置時，才可以插入或拔出。

● ACC

可以操作音響和其他電氣設備。

● ON

可以啟動 EV 系統，車輛的所有電氣設備都可以操作。

概要	規格	保養	充電	車輛維護	緊急情況的處理	上鎖與開鎖	座椅與安全帶	儀表與控制	起動與駕駛	愉快的駕駛
----	----	----	----	------	---------	-------	--------	-------	-------	-------

● START

啟動 EV 系統 READY 指示燈亮起。於 EV 系統啟動後，釋放鑰匙，鑰匙會自動回復到 “ON” 位置。

● 取下鑰匙

1. 按下 P 檔開關。
2. 轉動鑰匙至 LOCK 位置，抽出鑰匙。

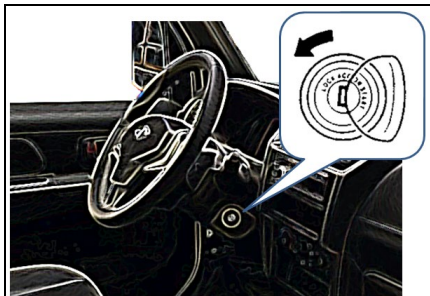

⚠ 注意

- 若行駛中 “READY” 指示燈熄滅，動力輔助剎車將失去功能，而造成剎車效果衰減。此外，動力轉向系統也會失去功能，因此需要用更大的力量轉動方向盤。
當 “READY” 指示燈關閉後，請將電源開關轉至 “LOCK” 位置。若長時間將電源開關保持在 “ON” 或 “ACC” 位置，且使用音響等電器設備，將會造成輔助電池的電力耗盡，使 EV 系統無法啟動。

■ 方向盤鎖

◆ 上鎖

當電源開關轉到 “LOCK” 位置，轉動方向盤直到其上鎖。

◆ 開鎖

當往左與往右轉動方向盤的同時，轉動電源開關到 “ACC” 位置。

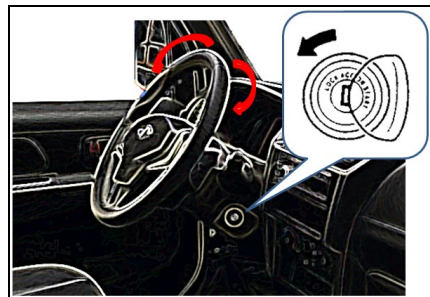

⚠ 注意

- 離開車輛時，請取下鑰匙。

■ 起動 EV 系統



注意

- 切勿以推或拉動車輛的方式，來啟動 EV 系統。

起動程序：

1. 將鑰匙插入電源開關並繫上安全帶。
2. 確定手剎車拉起。
3. 踩住剎車踏板。
4. 確定位於 “P” 或 “N” 檔位。



備註

- 排至 “P” 或 “N” (空檔) 檔位，EV 系統才可啟動。

5. 使用右腳踩下剎車並轉動電源開關至 “START” 位置 1 至 2 秒時間後，釋放鑰匙使鑰匙回到 “ON” 位置，當聽到啟動聲及 “READY” 指示燈點亮時，表示 EV 系統已啟動完成。

備註

- 當 “READY” 指示燈未點亮時，將電源開關轉至 “LOCK” 位置，等待幾秒後，再重新啟動 EV 系統。
- 為了防止不正確的啟動，車輛配備了鑰匙提醒功能。參閱 P.9-7 “鑰匙提醒器”。

◆鑰匙提醒器

當打開駕駛側車門，而鑰匙仍在 “ON” 位置時，鑰匙提醒蜂鳴器會發出間歇鳴叫聲，提醒鑰匙仍插在開關上。

◆檔位提醒器

當打開駕駛側車門，而電源開關在 ON 位置，且換檔旋鈕不在 “P” 檔位時，檔位提醒蜂鳴器會發出聲音提醒。

■ 換檔旋鈕

● 換檔旋鈕操作



⚠ 警告

- 當 “P” 或 “N” (空檔) 位置切換檔位時，必須要踩下剎車踏板。切勿將腳置於油門踏板上。

📖 備註

- 為避免操作錯誤，當換檔旋鈕移動到各個檔位前稍微停留，並確認儀表所顯示的檔位。

● 檔位顯示幕

當電源開關轉到 “ON” 的位置時，換檔旋鈕的位置會顯示在儀表上。



● 換檔旋鈕檔位

◆ “P” 駐車檔

車輪會鎖定，當停車時，請確定拉起手煞車及按下 P “駐車” 開關。

◆ “R” 倒車檔

此檔位是要倒車時使用。

▲ 注意

- 當車輛前進中時，切勿將排檔旋鈕轉到 “R” (倒檔) 的位置。

◆ “N” 空檔

僅可於塞車等車輛長時間未移動的情況時，排至此檔位。

▲ 警告

- 車輛行駛中請勿將換檔旋鈕轉至 “N” 檔(空檔)，因為可能會不小心將換檔旋鈕轉至 “R” (倒車)檔或失去剎車回充而導致嚴重的意外。
- 車輛停在斜坡時，請排入 “P” (駐車)檔來啟動車輛。
- 當要將換檔旋鈕轉入或轉出 “N” 檔(空檔)時，請務必用您的右腳踩住剎車踏板，將失控的風險減到最小。

◆ “D” 行駛檔

此檔位用於正常的行駛。依據道路狀況，必要時回充剎車會自動作用。

▲ 注意

- 當車輛仍在倒退中時，切勿將換檔旋鈕從 “R” (倒檔) 的位置切換到 “D” (行駛檔)，以避免馬達損壞。

● 節能模式開關

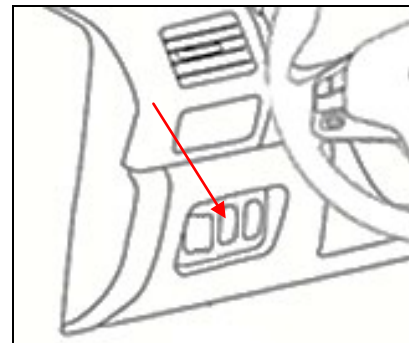

當車輛位於 D 檔時，可使用節能模式開關切換剎車動能回充。

當按下節能模式開關，剎車力產生電能對動力電池充電，可依據行駛的狀況(如：下坡或彎道調整)。

節能模式可從 D(最小回充量)→D1(中等回充量)→D2(最大回充量)→D(最小回充量)循環切換。

概要	規格	保養	充電	車輛維護	緊急情況的處理	上鎖與開鎖	座椅與安全帶	儀表與控制	起動與駕駛	愉快的駕駛
----	----	----	----	------	---------	-------	--------	-------	-------	-------

檔位	多功能資訊幕	剎車動能回充
D	Normal	弱
D1	ECO	中
D2	ECO+	強

備註

- 電源開關切至 OFF，當再次將電源開關切至 ON，檔位選擇至 D 檔時，系統會記憶上次最後停留的操作模式。

注意

- 當動力電池接近充滿或溫度太低時，剎車動能回充量會較少或不會回充。
- 若是在濕滑的路面使用較大的剎車動能回充會造成輪胎打滑，請行駛於抓地力充足的路面。

警告

- 突然增加剎車動能回充，可能會造成輪胎打滑，請依路況與車速選擇檔位。

■ 駕駛車輛

● 操作排檔

注意

- EV 系統啟動後，要排檔前請先將剎車踏板踩到底，以避免車輛蠕動。
入檔後車輛就會移動，請踩住剎車踏板，於行駛前再釋放踏板。
- 只能以右腳踩下剎車踏板。
若以左腳踩剎車踏板，發生突發狀況時，可能會讓駕駛人反應不及。
- 若一隻腳踩在油門踏板，而另一隻腳放於剎車踏板上，會影響剎車效率及造成剎車來令片異常磨損。

◆停車等候

在等待紅燈等情況下暫停時，可將排檔旋扭保持在“D”（行駛）檔並踩下剎車踏板，讓車輛保持靜止。

若要於EV系統啟動情形下，長時間停車等待時，則請按下“P”檔開關並拉起手剎車，同時踩下剎車踏板使車輛保持靜止。

注意

- 請勿在坡道上利用控制油門踏板方式來保持車輛靜止，必須使用手剎車和/或剎車踏板來保持車輛靜止。

◆停車

要停放車輛時，請先讓車輛完全停止，拉起手剎車，然後按下“P”檔開關。

如果要離開車輛，一定要關閉EV系統並且取下鑰匙。

備註

- 在斜坡停車時，一定要先拉起手剎車再按下“P”（駐車）檔開關。

● 崎嶇不平道路操作後的檢查和保養

車輛在崎嶇不平之道路狀況下行駛之後，要確實執行下述的檢查和保養程序：

- 檢查車輛是否被大石塊、石礫等損壞。
- 用水小心地清洗車輛，車輛清洗後，請慢速行駛並輕踩剎車使剎車乾燥。若剎車仍無法正常的作用，請儘快聯絡中華三菱體系服務廠檢查剎車。
- 去除堵在水箱芯子的昆蟲、乾草等。
- 檢查車輛內部，若發現有水進入，則將地毯等弄乾。
- 檢查頭燈，若頭燈內有積水時，請由中華三菱體系服務廠檢查將水排出。

概要	規格	保養	充電	車輛維護	緊急情況的處理	上鎖與開鎖	座椅與安全帶	儀表與控制	起動與駕駛	愉快的駕駛
----	----	----	----	------	---------	-------	--------	-------	-------	-------

■ 電動車低速警示音系統 (AVAS)

電動車低速警示音系統(AVAS)是一個聲音的裝置，用來提醒路人。

在下列狀況時，AVAS 會發出聲響。

- D 檔加速：AVAS 指示燈點亮時，當車速 30 km/h 以下，且未拉起手剎車時。
- D 檔減速：AVAS 指示燈點亮時，當車速 25 km/h 以下，且未拉起手剎車時。
- R 檔：AVAS 指示燈點亮時，當車輛移動，且未拉起手剎車時。

在下列的狀況下，不會有聲響。

- 車輛靜止時。
- 車速超過 30 km/h。
- 手剎車拉起時。
- 儀表上 AVAS OFF 指示燈點亮時。

● AVAS 開關

當電源開關切換至 ON，AVAS 系統自動開啟。

一般行駛時，AVAS 系統必需開啟。

當行駛在高速公路時，可以按壓 AVAS 開關關閉 AVAS 系統。

當按壓開關，AVAS OFF 指示燈點亮，系統不作動。

再次按壓開關，AVAS OFF 指示燈熄滅，系統作動。

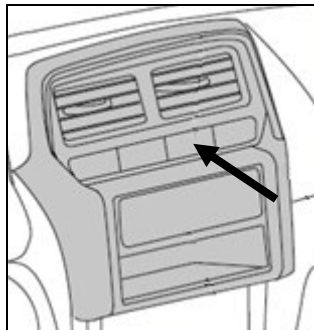

⚠ 警告

- 即使 AVAS 系統會發出聲響，行車時也需要特別注意路人。
- 當有行人時，請不要關閉 AVAS 系統。

📖 備註

- AVAS 關閉時，將電源開關切至 OFF，當再次將電源開關切至 ON 時，AVAS 會作動。

AVAS OFF 指示燈



■ 剎車

剎車系統的所有零件與安全都是息息相關的。依照保養手冊的規定，讓中華三菱體系服務廠定期保養車輛。

注意

- 避免會導致重踩剎車的駕駛習慣，絕對不要在行駛中將您的腳放在剎車踏板上來“支配”剎車。這樣會導致剎車過熱與變弱。

● 剎車系統

剎車分成兩個剎車迴路。此車輛配備動力輔助剎車。如果其中一個剎車迴路失效，另一個迴路還可以停住車輛。如果因為某些原因造成動力輔助剎車失效，還是能夠剎車，然而如果發生這種情況，必須用更大的力氣踩下剎車踏板。此時請儘速至中華三菱體系服務廠進行維修。

警告

- 車輛行駛時不可關閉電源開關，若關閉電源開關，剎車輔助系統會停止，而無法有效剎車。
- 如果動力輔助失效或是任一個剎車液壓系統故障時，立即前往中華三菱體系服務廠維修。

● 警告燈

剎車系統故障時剎車警告燈就會點亮。參考P.8-23 “剎車警告燈”。

● 剎車潮濕時

起動之後，立即以低速行駛期間檢查剎車系統，尤其是剎車潮濕時，以便確認是否可以正常剎車。在大雨中行駛、通過大水坑之後或是清洗車輛之後，剎車碟盤或剎車鼓上可能形成一層水膜讓剎車無法正常運作。如果發生這種情況，緩慢的行駛並且輕輕的踩住剎車踏板讓剎車乾燥至剎車恢復正常。

概要	規格	保養	充電	車輛維護	緊急情況的處理	上鎖與開鎖	座椅與安全帶	儀表與控制	起動與駕駛	愉快的駕駛
----	----	----	----	------	---------	-------	--------	-------	-------	-------

● 剎車來令片

- 避免重踩剎車的情況。
新剎車在前 200 公里必須溫和的使用來磨合。
- 碟式剎車具有警告裝置，當剎車來令到達使用限度時，在剎車的時候會發出尖銳的金屬聲。
如果您聽到這種聲音，請至中華三菱體系服務廠更換剎車來令片。

警告

- 磨損的剎車來令片讓行駛中的車輛更難剎車，並且會導致意外。

■ 陡坡起步輔助系統 (HSA)

陡坡起步輔助系統可避免車輛於陡峭的陡坡起步時向後移動。當駕駛者將腳由剎車踏板移動至油門踏板時，系統會持續提供約 2 秒的剎車力。

注意

- 不可過度依賴陡坡起步輔助系統來防止車輛向後移動。在某些狀況下，例如：剎車未有效踩下、車輛負載過大、陡坡過於陡峭等，即使陡坡起步輔助系統有作動，但車輛仍有可能下滑。
- 陡坡起步輔助系統無法使車輛在斜坡上停留超過 2 秒以上。

注意

- 在上坡路段，不可藉由重覆釋放剎車踏板，作動陡坡起步輔助系統，使車輛停止於陡坡上，否則可能會造成意外。
- 當陡坡起步輔助系統作動時，不可將電源開關轉至 " LOCK " 或 " ACC " 位置。否則陡坡起步輔助系統將會停止作動，而有造成意外的風險。

◆ 操作方式

1. 踩下剎車，使車輛完全停止。
2. 將排檔桿移到 " D " 檔位置。

備註

- 當以倒車方式上坡時，將排檔桿移至 " R " 位置。

3. 放開剎車踏板，陡坡起步輔助系統將會維持剎車力量，使車輛停止約 2 秒。
4. 踩下油門踏板，陡坡起步輔助系統將會逐漸釋放剎車力量，使車輛開始移動。

 備註

- 當下列所有車況皆符合時，陡坡起步輔助系統才会有作用。
 - EV 系統啟動中。(當 EV 系統起動或剛起動時，陡坡起步輔助系統不會作動。
 - 檔位於“ P 或 N” 以外。
 - 踩下剎車踏板，使車輛完全靜止。
 - 手剎車釋放。

 備註

- 若於放開剎車踏板前先踩下油門踏板，則陡坡起步輔助系統將不會作動。
- 當以倒車方式爬坡時，陡坡起步輔助系統也可提供輔助。

◆ 警告顯示

若系統有異常時，則警告燈會點亮。

警告燈



 注意

- 若出現警告顯示，則系統將不會作動，請小心行駛。
- 將車輛停放於安全處所，然後將關閉 EV 系統。再次起動，檢查警告顯示是否熄滅，若熄滅表示陡坡起步輔助系統已恢復正常。若警告顯示持續出現或行駛中再度出現，請盡速至中華三菱體系服務廠進行檢修。

概要	規格	保養	充電	車輛維護	緊急情況的處理	上鎖與開鎖	座椅與安全帶	儀表與控制	起動與駕駛	愉快的駕駛
----	----	----	----	------	---------	-------	--------	-------	-------	-------

■ 剎車輔助系統(BAS)

剎車輔助系統是輔助駕駛在緊急剎車狀況時，提供最佳的剎車力。當剎車踏板急速踩下時，可提供比一般時候更大的剎車力量。

注意

- 剎車輔助系統，無法提供超過剎車性能的剎車力量。駕駛車輛時，請保持適當的距離，不要過度依賴剎車輔助系統。

備註

- 當剎車輔助系統作動時，即使輕放剎車踏板，仍會維持最佳剎車力量。
- 要停止作動，只要完全放開剎車踏板即可。
- 當剎車踏板完全踩下時，即使非急踩剎車，也可能會啟動剎車輔助功能。
- 當剎車輔助系統作動時，會感到剎車踏板變軟，踏板稍微移動並伴隨著作動聲，而車身及方向盤會感到些許振動，這是正常現象請持續踩下剎車。
- 當車輛靜止時，急踩剎車踏板，可能會聽到系統作動聲，表示剎車輔助系統作動正常，並不是故障。

■ 防鎖死剎車系統(ABS)

環境狀況會影響剎車。在下雪、結冰、有油或是有水等地面上的突然剎車，會產生打滑。在這種情況下，方向控制與剎車效能都會減低而且增長車輛停止的距離。車輛也會呈現不受控制的旋轉。

ABS 在剎車期間幫助防止車輪鎖死，保持方向穩定性，確保可操控性並且提供最佳的剎車力。

● **行車建議**

- 要與前車一直保持跟駕駛沒有 ABS 的車輛一樣的相同距離。
- 相較於沒有安裝 ABS 的車輛，在下列情況下您的車輛需要更長的停車距離：
 - 在碎石子路或是雪覆蓋的道路上駕駛。
 - 安裝雪鏈的時候。
 - 行駛於道路表面有坑洞或是路面高度有落差的道路上。
 - 行駛於崎嶇不平的道路或是其他路面不良的道路上。
- ABS 的操作不受限於緊急剎車的情況。當您行駛於出入孔、道路施工鋼板上或是行駛在階梯或是有高度差的道路上、道路標線或是其他車輪很難抓住的路面上，此系統都可以防止車輪鎖死。

這是 ABS 作動正常的結果，並不是表示有故障。在此情況下，只要緊緊的踩住剎車踏板就可以發揮 ABS 的功用，否則會降低剎車性能。

- 當 ABS 作動時，您可以感覺到剎車踏板與車身及方向盤的震動，同時也可以聽到作動聲。這是 ABS 正常的作動，而不是表示系統故障。在這個狀況時，請更要踩緊剎車踏板，以作動 ABS，不可釋放剎車，降低剎車性能。

- EV 系統起動，車輛立即開始移動後，會聽到來自維修室馬達的嘎嘎聲，若在此時踩下剎車踏板，會感覺到剎車踏板的脈動，此脈動是因為 ABS 自動診斷的操作，而不是表示有故障。
- ABS 在車輛加速超過約 8 km/h 的車速後開始作用，當車輛減速至約 4 km/h 以下時停止作用。

概要	規格	保養	充電	車輛維護	緊急情況的處理	上鎖與開鎖	座椅與安全帶	儀表與控制	起動與駕駛	愉快的駕駛
----	----	----	----	------	---------	-------	--------	-------	-------	-------

 注意

- 即使是 ABS 也無法防止車輛上所發生的物理自然法則。例如 ABS 無法避免因為轉彎超速或是太靠近另一部車輛或是滑水所造成的意外。駕駛必須遵守安全措施在這類的狀況下正確的判斷速度與剎車。
- 4 個車輪都要使用一樣的規格與大小。
如果不一樣的話，ABS 的功能無法正常發揮功能。

● ABS 警告燈/顯示器
警告燈



若系統發生故障時，ABS 警告燈會點亮。
在正常的狀況下，當將電源開關切換到“ON”的位置時，ABS 警告燈會亮起並且在幾秒鐘之後熄滅。

 注意

- 出現下述的警告燈/顯示器的狀況時表示 ABS 功能不正常並且只有標準的剎車系統在作用。(標準的剎車系統正常的作用)，如果發生這種狀況，則請將車輛開到中華三菱體系服務廠進行檢查。
- 當電源開關在“ON”的位置時，警告燈不亮或一直亮著且不會熄滅時。
- 行駛時，警告燈亮起。
- 行駛時，有警告顯示出現。

● 若行駛中警告燈/顯示器亮起

◆ 如果只有 ABS 警告燈亮起

避免重踩剎車與高速行駛，將車輛停在安全的地方。

重新起動 EV 系統並且檢查警告燈是否在行駛幾分鐘之後熄滅，如果熄滅的話就沒有問題。

然而如果沒有熄滅的話，或是在汽車行駛後又再度點亮，請儘速至中華三菱體系服務廠進行檢查。

◆ 如果 ABS 警告燈顯示和剎車警告燈同時亮起

警告燈



ABS 和剎車力分配的功能可能無法作用，所以緊急剎車會使得車輛不穩定。

避免緊急剎車以及高速行駛，將車輛停在安全的地方，並儘速至中華三菱體系服務廠進行檢查。

備註

- ABS 警告燈和剎車警告燈同時亮起並且警告顯示交互的出現在多資訊顯示的資訊螢幕上。

● 在結冰的道路行駛之後

在雪地道路行駛之後，去除任何黏著在車輪上的雪和冰。

當在配備有 ABS 的車輛進行此工作時，要小心不要損壞位於每個車輪上的輪速感知器(A)和電線。

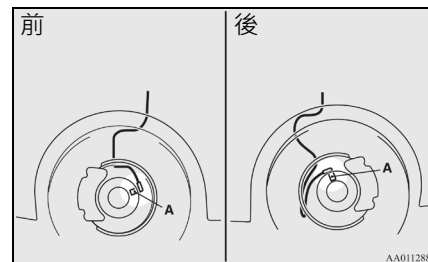

概要	規格	保養	充電	車輛維護	緊急情況的處理	上鎖與開鎖	座椅與安全帶	儀表與控制	起動與駕駛	愉快的駕駛
----	----	----	----	------	---------	-------	--------	-------	-------	-------

■ 電動輔助轉向系統 (EPS)

電動輔助轉向系統(EPS)使用電動馬達輔助轉向。

當 EV 系統 READY 時，電動輔助轉向系統即可作動，以減少轉動方向盤所需的力。

當無電動輔助時，此系統仍可以機械方式操作。若因為某些原因導致無輔助作用時，仍可以控制車輛轉向，但請注意此時需使用更大的力量來轉動方向盤，且可感覺到方向盤“自由間隙”變大。若有此情形，請儘速檢修車輛。

⚠ 注意

- 當車輛行駛中切勿將關閉電源開關，否則將會使方向盤非常難以轉動，而可能造成意外。
- 不斷地反覆將方向盤打到底(例如路邊停車時)，電動馬達輔助轉向系統可能會過熱而啟動防過熱保護功能，此會使方向盤逐漸變重，限制方向盤的操作。當輔助系統冷卻後，系統即可恢復正常。
- 若車輛靜止時，開啟大燈並於原地轉動方向盤。大燈可能會變昏暗，此為正常現象，片刻後大燈亮度將會回復。

● 電動轉向系統警告燈

電動轉向系統警告燈位於儀表上。



若系統有故障時，多重資訊螢幕上將會出現警告顯示。

⚠ 注意

- 行駛途中若出現警告顯示，可能會造成轉向困難。

● 如果行駛中警告顯示出現

1. 將車輛停放在安全的處所，並將關閉 EV 系統。
2. 等待 30 秒後重新起動電源開關，並且檢查警告顯示是否熄滅，如果熄滅的話就沒有問題。

然而如果沒有熄滅的話，或是在行駛後又再度顯示，請儘速至中華三菱體系服務廠進行檢查。

■ 主動式穩定性能控制 (ASC)

主動式穩定性能控制(ASC)對於防鎖死剎車系統、循跡控制功能和穩定性控制功能，採取全面的控制以協助維修車輛的控制和循跡能力。請閱讀此章節有關防鎖死剎車系統、循跡控制功能和穩定性控制功能的章節。

防鎖死剎車系統 (ABS) →P.9-16
 循跡控制功能 →P.9-22
 主動式穩定性能控制→P.9-21

注意

- 勿過度依賴 ASC，即使是 ASC 也無法防止車輛上所發生的物理自然法則。此系統就像是其他的系統一樣有其極限，並且無法在所有的環境之下協助您維持車輛的循跡以及控制，毫無顧忌的行駛可能會導致事故的發生，您必須要小心駕駛並注意交通、道路以及環境的狀況。
- 要確定在所有的車輪上使用相同指定型式和尺寸的輪胎，否則 ASC 將無法正常的作用。

概要	規格	保養	充電	車輛維護	緊急情況的處理	上鎖與開鎖	座椅與安全帶	儀表與控制	起動與駕駛	愉快的駕駛
----	----	----	----	------	---------	-------	--------	-------	-------	-------

 備註

- 在下述的狀況下，可能會聽到來自維修室所發出的嘎嘎聲。此聲音和 ASC 的檢查作業有關，它不是表示發生故障。
- 當電源開關於“ON”的位置時。
- 當 EV 系統起動後，車輛已行駛一會兒時。
- 當 ASC 被啟動時，您可以感覺到車身的震動或聽到來自維修室所發出的嘎嘎聲。這是表示此系統正常的作用，而不代表發生故障。
- 當防鎖死剎車系統警告燈點亮時，ASC 不作用。

● 循跡控制功能

在滑溜的表面上，循跡控制功能避免驅動車輪過度的空轉，因此可以協助車輛從停止狀態移動，同時它提供足夠的驅動力以及在加速時的轉向性能。

 注意

- 當在雪地或結冰道路行駛時，要確定安裝雪地輪胎並以適當的車速行駛。

● 主動式穩定性能控制

主動式穩定性能控制的設計，是要協助駕駛者維持在滑溜道路和快速轉向操控時車輛的控制。它是藉由馬達輸出的控制以及每個車輪的剎車來作動。

 備註

- 主動式穩定性能控制在約 4 km/h 或以上的速度時作動。

● “ASC OFF” 開關

當將電源開關切換到“ON”的位置時，ASC 會自動地被啟動。將“ASC”開關壓下，即可解除系統啟動。

當 ASC 解除時， 指示燈會點亮，再次壓下“ASC”開關，即可啟動 ASC。

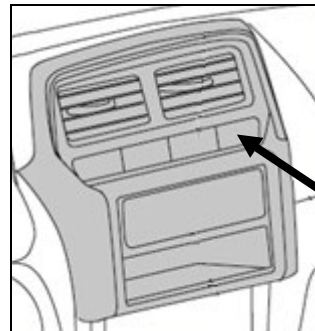

 注意

- 為了您的安全，請在車輛停止的狀態下操作“ASC”開關。
- 在正常行駛狀況時，請保持ASC在ON的位置。

 備註

- 當要駛出泥濘、砂地或雪地時，踩下油門踏板的馬達轉速可能不會上升。在此情況下，暫時地按下“ASC”開關將ASC關閉，以利於車輛開出。
- 利用“ASC”開關會將穩定性控制功能和循跡控制功能關閉。



● ASC 作動指示燈，ASC OFF 指示燈

- ASC 指示燈
 當ASC正在作動時，多資訊顯示的資訊螢幕將會變化並且ASC顯示器會閃爍。
- ASC OFF 指示燈
 當以“ASC OFF”開關將ASC解除啟動時，會點亮。

 注意

- 當顯示閃爍時，ASC作動中，它表示道路是滑溜道路或車輪有很大的滑動，若此情況發生時，放鬆油門讓車速減慢下來。

 備註

- 當READY時，指示燈可能會亮起，這是表示啟動時輔助電池電壓瞬間下降。如果指示燈立即熄滅，則表示系統沒有故障。
- 當安裝小型備胎至車輛上時，輪胎的抓地力會降低，使得此指示燈容易閃爍。

概要	規格	保養	充電	車輛維護	緊急情況的處理	上鎖與開鎖	座椅與安全帶	儀表與控制	起動與駕駛	愉快的駕駛
----	----	----	----	------	---------	-------	--------	-------	-------	-------

● ASC 警告燈 / 顯示

當車輛行駛系統發生故障時，下列的警告燈會亮起。

警告燈



-ASC 指示燈



-ASC OFF 指示燈

▲ 注意

- 此系統可能故障。將車輛停放在安全的地方並將關閉 EV 系統，再次啟動並檢查警告燈是否熄滅。如果熄滅，則表示沒有異常。如果警告未熄滅或經常點亮時，請至中華三菱體系服務廠進行檢查。

■ 定速控制

定速控制是一個可保持設定速度的速度自動控制系統。它在 40 km/h 或以上的速度時可被啟動。

▲ 注意

- 當您不想要以設定的速度行駛時，則關閉定速控制以策安全。
- 當行駛狀況不容許您以相同速度行駛時，例如在交通繁忙或狂風、結冰道路、雪地、潮濕、滑溜、在陡上/下坡道路上時，切勿使用定速控制。

📖 備註

- 在上車坡或下坡時，定速控制可能無法讓您保持恆定的車速。
- 在上陡坡時速度可能會降低。若欲保持設定速度，您可能必須使用油門踏板。
- 在下陡坡時，可能會超過設定速度。若您必須使用剎車踏板來降低車速，會使定速功能被解除。

● 定速控制開關

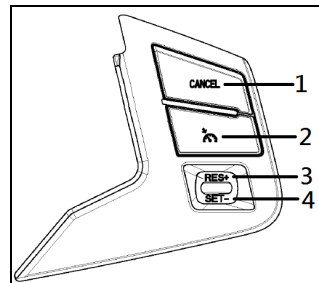

- 1- “CANCEL(取消)” 開關
用於關閉定速控制。
- 2- “” 開關
用於開啟定速控制。
- 3- “RES+” 開關
用於提高設定的速度或回復到原先的設定速度。
- 4- “SET-” 開關
用於降低設定的速度或設定想要的速度。

 備註

- 當操作定速開關時，請正確的按壓定速控制開關。若因同時按壓多個開關，會造成定速解除。

● 啟動

1. “Ready” 指示燈點亮時，放下手剎車後，排至“D”檔，壓下方向盤之“”開關(1)可開啟定速控制。儀表上指示燈將會亮起。

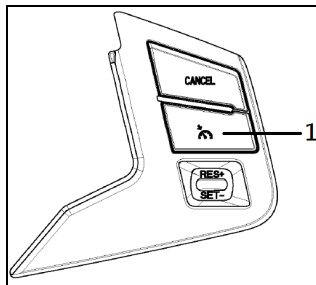

指示燈



2. 當指示燈亮起時，在加速或減速至想要設定的車速時(車速須高於 40km/h)，壓下並釋放“SET-”開關(4)，車輛維持車速控制定速行駛。

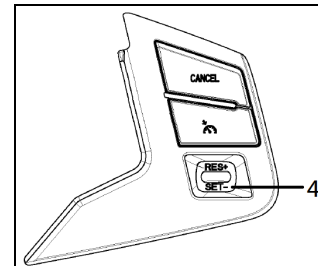

設定完成時指示燈及車速



 備註

- 當釋放“SET-”開關(4)時，車輛速度將會被設定。

概要	規格	保養	充電	車輛維護	緊急情況的處理	上鎖與開鎖	座椅與安全帶	儀表與控制	起動與駕駛	愉快的駕駛
----	----	----	----	------	---------	-------	--------	-------	-------	-------

● 提高設定速度

有兩種提高設定速度的方法。

◆ “RES+” 開關

當以設定的速度行駛時，壓住“RES+”開關(3)，則速度將會逐漸地提高。
當達到想要的速度時，釋放掉此開關，即可設定好新的巡航速度。

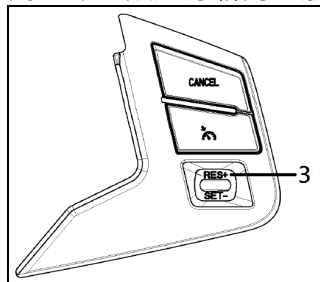

在1秒鐘之內壓下開關(3)並釋放，即會小量地提高速度。
每壓“RES+”開關一次，車速將會增加約1.6 km/h。

◆油門踏板

當以設定的速度行駛時，使用油門踏板來到達想要的車速，然後壓下“SET-”開關(4)並瞬間放掉此開關，即可設定新的想要的巡航速度。

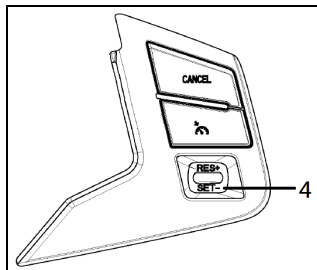

● 減低設定速度

有兩種減低設定速度的方法。

◆ “SET-” 開關

當以設定的速度行駛時，壓住“SET-”開關(4)，將會逐漸地降低車速。
當到達想要的車速時，釋放掉此開關，即已設定好新的巡航速度。

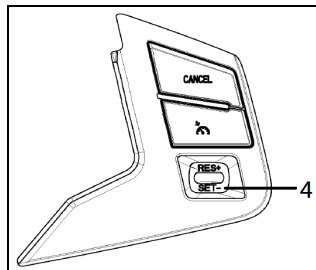

在1秒鐘之內壓下“SET-”開關並釋放，即會小量地降低車速。
每壓下“SET-”開關一次，車速將會減慢約1.6 km/h。

◆ 剎車踏板

當以設定的速度行駛時，使用剎車踏板，解除定速控制，然後壓下“SET-”開關(4)並瞬間釋放掉此開關，即可設定新的想要的巡航速度。

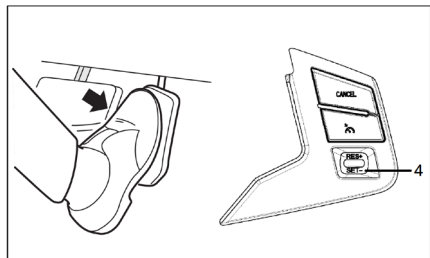

● 暫時性提高或減低車速

◆ 暫時性提高車速

如同正常一般踩下油門踏板。當釋放掉踏板時，即可回復到原設定的速度。

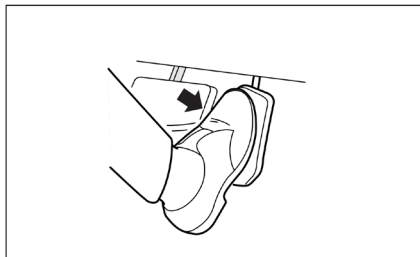

◆ 暫時性減低車速

踩下剎車以便將速度減低。壓下“RES+”開關(3)，即可回復到原先設定的速度。
參考 P.9-28 “恢復設定的車速”單元。

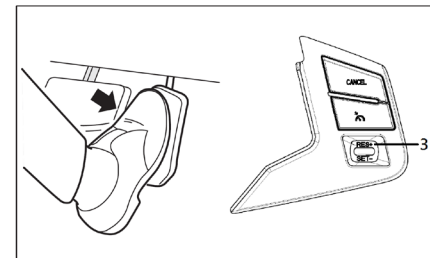

備註

- 在某些行駛狀態，設定的車速可能會被取消。若發生此情形，請參閱 P.9-25 “啟動”單元並重新設定車速。

● 解除啟動

定速行駛可依下述的方式來解除：

- 壓下“CANCEL(取消)”開關(1)。
- 壓下“”開關(2)(定速控制將會被關閉)。
- 踩下剎車踏板。

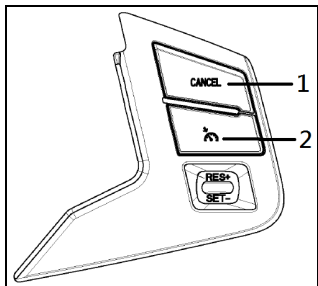

下述任一的方式都可將定速行駛自動地解除：

- 當因上坡等原因，而使得車速放慢至低於設定的速度 15 km/h 以上時。
- 當車速放慢至 40 km/h 以下時。
- 當 ASC 作動時。

⚠ 警告

- 雖然換檔至“N”(空檔)位置時，會解除定速行駛，但行駛中切勿將排檔桿移動到“N”(空檔)的位置。否則將會沒有剎車回充，並且可能會導致嚴重事故的發生。

在下列情形，定速可能會被自動解除：

- 當馬達轉速上升且接近轉速表紅色區域時(轉速表刻度的紅色部位)。

⚠ 注意

- 上述以外情況下，若定速行駛自動被解除，則系統可能有故障。壓下“”開關以關閉定速控制，且請至中華三菱體系服務廠進行檢查。

● 恢復設定的車速

如果定速行駛是以解除啟動的狀況解除時，您可以在以 40 km/h 或更高的車速行駛時，利用壓下“RES+”開關(3)來恢復原先的設定速度。“SET”指示燈會顯示在儀表多功能顯示幕上。

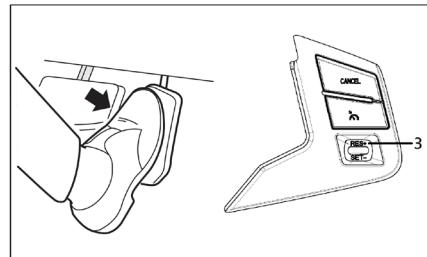

但是在下述任一的狀況下，無法利用開關來恢復原先設定的速度。必須重新速度設定程序：

- 壓下 “” 開關時。
- 電源開關轉至 “OFF” 。
- 指示燈熄滅時。

■ 胎壓監控系統 (TPMS)

胎壓監控系統(TPMS)在車輪上裝有胎壓感知器(A)來監控輪胎壓力。當胎壓不足時，指示燈會亮起。

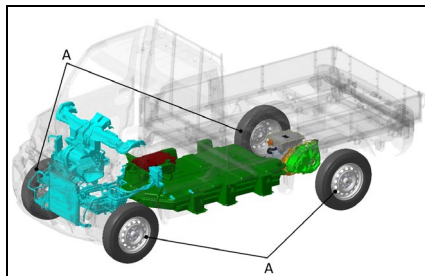

⚠ 注意

- 新車出廠設定感知器為休眠模式，必須行駛車速 30km/h 以上且持續 4 分鐘，才會切換成正常模式，系統才會開始正常作用。

⚠ 注意

- 裝有胎壓監控系統(TPMS)的車輛仍需定期檢查胎壓。輪胎充填壓力請參閱 P.2-9 “輪胎胎壓” 。
- 若為鐵圈式樣，於更換輪胎時，橡膠式氣嘴與螺絲需同時更換。

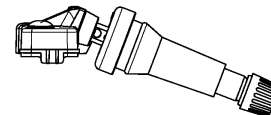

- 新車出廠胎壓偵測器設定胎壓值為：前輪：2.4kg/cm²、後輪：4.5kg/cm²，當偵測到胎壓值低於設定胎壓約 80% 時，胎壓警告燈會點亮。因此若車主因載重不同而改變胎壓值時，胎壓警告燈可能會無法正常發報或異常發報，請至中華三菱體系服務廠變更胎壓偵測器設定值，以提高您駕駛安全性。

概要	規格	保養	充電	車輛維護	緊急情況的處理	上鎖與開鎖	座椅與安全帶	儀表與控制	起動與駕駛	愉快的駕駛
----	----	----	----	------	---------	-------	--------	-------	-------	-------

胎壓監控系統警告燈位於儀表上。



當電源開關切到 ON 時，胎壓監控系統警告燈會點亮幾秒後熄滅，表示系統正常。系統於正常作動時，當電源開關 ON 時，警告燈若持續點亮，可能一個以上的輪胎胎壓不足或系統故障，請檢查胎壓或回廠檢修。請參閱 P.9-30 “行駛時警告燈點亮”，並量測胎壓。

⚠ 注意

- 當電源開關切到 ON 時，警告燈不會點亮，表示胎壓監控系統(TPMS)未作動，請至中華三菱體系服務廠檢查。此時，系統可能故障，請勿急剎車、急轉彎或高速行駛。
- 如果胎壓監控系統(TPMS)訊號異常，警告燈將閃爍約 1 分鐘後並持續點亮。重新開啟電源開關，若故障仍存在，警告燈將會持續點亮。行駛幾分鐘後，檢查警告燈是否熄滅，若熄滅，表示系統正常。重新開啟電源開關，若警告燈未熄滅或再次閃爍，請至中華三菱體系服務廠檢查，此時因系統可能故障，請勿急剎車、急轉彎或高速行駛。

● 行駛時警告燈點亮

如果警告燈點亮時，請勿急剎車、急轉彎和高速行駛，請盡快停車並調整胎壓至適當值，請參閱 P.2-9 “輪胎胎壓”單元。

⚠ 注意

- 當檢查或調整胎壓時，不要施加壓力到氣嘴閥門，以免損壞。
- 檢查或調整胎壓後，務必安裝氣嘴蓋到氣嘴上。若未安裝氣嘴蓋，髒污或水氣進入汽門，會造成胎壓感知器損壞。
- 鋁金氣嘴請使用塑膠材質氣嘴蓋，橡膠氣嘴可使用銅合金或塑膠材質氣嘴蓋。
- 一旦調整後，行駛幾分鐘，警告燈將會熄滅。

調整胎壓後行駛 10 分鐘後，若警告燈仍持續點亮時，檢查輪胎是否被刺穿，請盡速至中華三菱體系服務廠檢修。

警告

- 當行駛時，警告燈顯示點亮時，請勿急剎車、急轉彎和高速行駛。沒氣的輪胎會影響車輛性能且容易造成意外事故。

注意

- 車輪爆胎或快速洩漏時，警告燈 / 顯示螢幕可能不會立即點亮。
- 避免胎壓感知器損壞，若輪胎有任何穿刺傷，請立即至中華三菱體系服務廠。
- 請勿使用氣溶膠在刺穿的輪胎上，否則胎壓感知器可能會損壞，若輪胎有任何穿刺傷，請立即至中華三菱體系服務廠。

在下列環境下，胎壓監控系統 (TPMS) 可能無法正常作動。

- (1) 車速低於 30km/h 時。
- (2) 車輛的無線裝置與附近車輛的頻率相同。
- (3) 雪或冰卡在輪胎內側的擋泥板。
- (4) 胎壓感知器的電池沒電。
- (5) 使用非原廠的輪圈。
- (6) 胎壓感知器式樣錯誤。
- (7) 未登入胎壓感知器的 ID 碼。
- (8) 隔熱紙材質會影響無線電波訊號。

注意

- 室外溫度會改變輪胎胎壓，若車輛所在溫度有劇烈變化時，胎壓可能會不足 (造成警告燈點亮)，請調整至適當胎壓。

● 更換新的胎壓感知器或輪胎換位時

當更換新的胎壓感知器、胎壓監控系統主機或輪胎換位時，需寫入 ID 碼到胎壓監控系統主機，請洽詢中華三菱體系服務廠。

注意

- 非原廠輪胎裝置胎壓感知器時，可能造成漏氣或感知器受損。

概要	規格	保養	充電	車輛維護	緊急情況的處理	上鎖與開鎖	座椅與安全帶	儀表與控制	起動與駕駛	愉快的駕駛
----	----	----	----	------	---------	-------	--------	-------	-------	-------

■ 倒車雷達

倒車雷達有3組偵測器裝於後保險桿上。

◆使用方式

電源開關ON，排入R檔後，會聽到“嗶！”1聲短音，表示系統正常，即進入倒車雷達偵測狀態。

偵測角度

以偵測器為中心，相對反射水平角約105度，相對反射垂直角約60度。

● 偵測距離

以偵測器為中心，偵測距離最長為60公分。

- (1) 當在倒車時聽到 “嗶！嗶！嗶！” 間歇警告聲響時，表示車後方距離偵測器之障礙物，已進入60公分的範圍內。
- (2) 當在倒車時聽到 “嗶！—” 連續警告聲時，表示車後距離偵測器之障礙物，已進入30公分的範圍內，請小心駕駛，以免疏忽而造成人、車……等損傷。



備註

- 若排入 R 檔時聽到嗶二聲，表示一組異常；嗶三聲，表示二組異常；嗶四聲，表示三組異常。



警告

- 雖然有雷達的輔助，駕駛者仍應按正確之步驟開車，以免疏忽而造成人、車...等損傷。

注意

1. 洗車後請用乾布將偵測器外部擦乾。
2. 偵測器外露部位有異物附著時，請務必清除異物，以確保功能正常。
3. 下列之場所或障礙物，容易造成無法偵測或偵測不良情形。
 - 鐵絲網、繩索類細小物體。
 - 棉質或表面易吸收音波之物體。
 - 同頻率(40KHz)之超音波雜音、金屬聲或高壓氣體排放聲之場所。
 - 障礙物為銳角反射體、錐狀物或角度小於 60°物體。
 - 於草中行車或崎嶇不平的路面。
 - 偵測器表面附著異物 (如泥巴、蠟、紙等異物) 。

注意

4. 若加裝防撞桿或登車踏板等配件時，可能會影響倒車雷達偵測角度及範圍，請小心駕駛。
5. 若發現系統有故障或異樣，請至中華三菱體系服務廠檢修。

智慧型緊急剎車警示系統(ESS)

- 此裝置用以降低後方碰撞的機率。當緊急剎車時，系統會立即自動地閃爍車上的危險警告燈，以警告車後方附近的駕駛。當緊急剎車訊號系統作動時，儀表總成上的危險警告指示燈也會同時閃爍。

注意

- 當 ABS 警告燈或 ASC 警告燈點亮時，緊急剎車訊號系統有可能不會作動。請參閱 “ ABS 警告燈 ” 或 “ ASC 警告燈 ” 的說明。

概要	規格	保養	充電	車輛維護	緊急情況的處理	上鎖與開鎖	座椅與安全帶	儀表與控制	起動與駕駛	愉快的駕駛
----	----	----	----	------	---------	-------	--------	-------	-------	-------

 備註

[緊急剎車訊號系統取消條件]

- 當有下列任一車況時，緊急剎車訊號系統就會取消
- 放開剎車踏板。
- 按下危險警告燈開關。
- 系統由車輛減速狀況及 ABS 系統作動情形判定目前並非緊急剎車狀態。

MEMO

概要	規格	保養	充電	車輛維護	緊急情況的處理	上鎖與開鎖	座椅與安全帶	儀表與控制	起動與駕駛	愉快的駕駛
----	----	----	----	------	---------	-------	--------	-------	--------------	-------

MEMO

■ 出風口

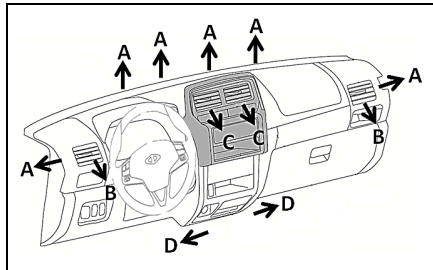

- A：前方及側邊除霧口
B：側邊出風口
C：中央出風口
D：底邊出風口

📖 備註

- 飲料不可放置在儀表板上。如果噴濺到空調通風口時，易造成系統損壞。

● 氣流和風向調整

操作控制鈕(A)以調整出風口風向。

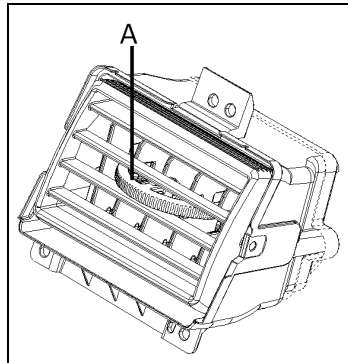

📖 備註

- 當冷氣開始作用時，有時會自出風口看到霧氣吹出的情形，這並非是異常現象，而是潮濕的空氣被急速冷卻所致的原因。

■ 暖氣 / 空調

當 EV 系統啟動時，可操作暖氣空調。可利用風扇速度來調整出風量。

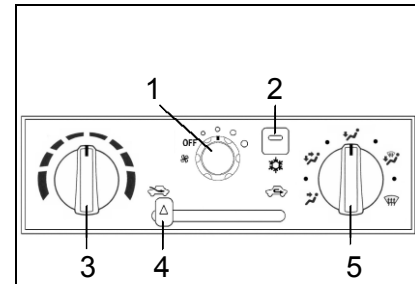

1 - 風扇開關

在此為 4 段風速用來控制空氣流量。平常的使用應設定在第 1 段或第 2 段風速。

2 - 空調開關(A/C 開關)

當風扇作動時，壓下冷氣開關，空調(冷氣 / 除霧裝置)開始作動，且指示燈亮起。

再次壓下冷氣開關，空調停止作動。

注意

- 當使用空調時，耗電量會增加，請保持適當的溫度，以延長行駛距離。

3 - 溫度控制鈕

如果控制鈕完全向左轉到底時，則暖氣不會作用。

當控制鈕向右轉動時，吹出的空氣溫度會逐漸升高。

4 - 空氣選擇撥桿



(外氣導入)

外界空氣可進入車內。



(內氣循環)

車內空氣是循環利用，選擇此位置可避免外界污染進入車內。

備註

- 在特別冷的氣候時，為了避免車窗產生霧氣，室內循環只能做短時間的使用。

5 - 模式選擇鈕

主要空氣流動方向：



(臉的位置)

空氣吹向車內的上半部。



(臉/腿部位置)

空氣吹向車內的上半部及腿部位置。



(腿部位置)

空氣吹向前座乘客腿部位置。



(腿部和除霧位置)

空氣吹向前座乘客腿部位置、前擋風玻璃及前門車窗玻璃。



(除霧的位置)

空氣吹向前擋風玻璃及前門車窗玻璃。

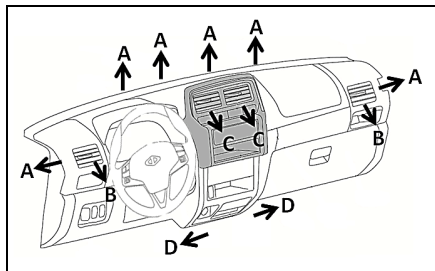

- A：前方及側邊除霧口
 B：側邊出風口
 C：中央出風口
 D：底邊出風口

模式選擇	出風口
	B,C
	A*,B,C*,D
	A*,B,D
	A,B,D
	A,B

● 導入車外空氣時

夏季時，要將車外空氣導入車內的話，請將空氣選擇撥桿設定在外氣導入狀態，並將溫度控制鈕轉到上圖所示的位置，確實將溫度控制鈕逆時針轉到底。選擇適當的風扇速度。

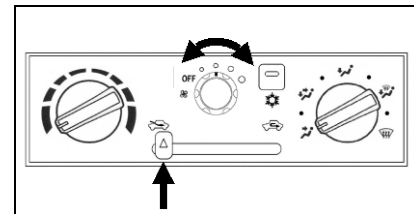

備註

- 順時針轉動模式選擇鈕，空氣將會吹向腿部位置及擋風玻璃。

● 冷氣

將模式選擇鈕轉到如圖所示的位置。

將空氣選擇撥桿設定在外氣導入狀態，並按下空調(A/C)開關(ON)。

順、逆時針轉動溫度控制鈕，來調整溫度，選擇適當的風扇速度。

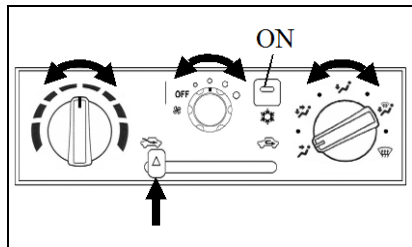

備註

- 如果車外空氣有灰塵或其他污染物質，或者需要高冷度時，可將空氣選擇開關設定在內氣循環狀態，並將溫度控制鈕向左轉到底。

● 除濕

按下空調(A/C)開關(ON)，並將空氣選擇撥桿設定在外氣導入狀態。將模式選擇鈕轉到上圖所示的位置。

順、逆時針轉動溫度控制鈕，來調整溫度。選擇適當的風扇速度。

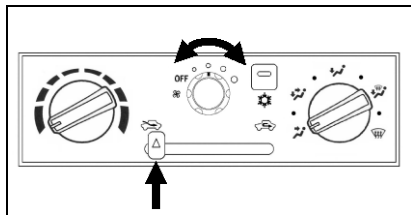

備註

- 順時針轉動模式選擇鈕，空氣將會吹向腿部位置及擋風玻璃。

● 腿部位置暖氣調整

將模式選擇鈕設定在如圖所示的位置，並將空氣選擇撥桿設定在外氣導入狀態。

順、逆時針轉動溫度控制鈕，來調整溫度高低。

選擇適當的風扇速度。

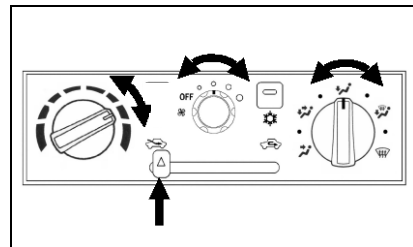

● 冷、熱空氣混合

將模式選擇鈕設定在如圖所示的位置，並將空氣選擇撥桿設定在外氣導入狀態。

空氣將會直接吹向腿部位置和車內上半部。選擇適當的風扇速度。暖氣會吹向腿部位置，而未加熱或微暖的空氣會吹向車內的上半部。

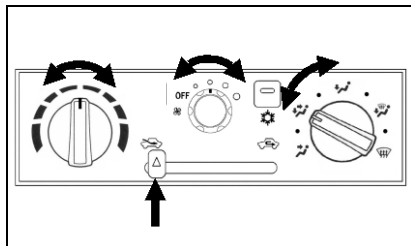

● 前擋風玻璃和車窗玻璃除霧

為了將凝結在擋風玻璃和車窗玻璃上的霜及霧氣去除，請將模式選擇鈕轉到 ☼ 或 ☼ 位置。

☼ - 清除擋風玻璃及車窗玻璃上的霧氣，同時加熱腿部區域。(當您行駛在下雨或下雪的天氣。)

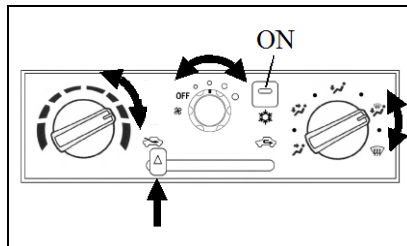

- 1 - 將空氣選擇撥桿設定在外氣導入狀態。
- 2 - 將模式選擇鈕轉到 ☼ 位置。
- 3 - 設定適當的風扇速度。
- 4 - 設定適當的速度。
- 5 - 按下空調(A/C)開關(ON)。

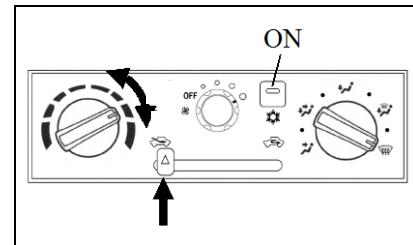



- 1 - 將空氣選擇撥桿設定在外氣導入狀態。
- 2 - 將模式選擇鈕轉至 ☼ 位置。
- 3 - 設定最大的風扇速度。
- 4 - 設定最高溫度。
- 5 - 按下空調(A/C)開關(ON)。

⚠ 注意

- 為了安全起見，請確認您可從所有車窗清楚看到車外的情形。

 備註

- 為了有效除霧，請直接將側通風口吹出的空氣吹向車窗玻璃。
- 請勿將溫度控制鈕轉到最大冷度，因為冷空氣會吹到玻璃上，並且會在車輛外側玻璃表面上形成霧氣。
- 若前擋風玻璃或前門玻璃之外側凝結霧氣時，請調整風向勿吹向玻璃，或將不要選擇  或  模式，或是將冷度調小。
- 空調開關 ON，可有效快速除去擋風玻璃及車窗上的霧氣。

 注意

- 雨天或濕度高的天氣，請開啟空調系統，空調開關必須開啟在 ON 的位置，避免室內玻璃產生霧氣。
- 平時使用冷氣時，應避免將冷氣出風口調在  「前擋玻璃」位置，防止車窗外側玻璃凝結霧氣。

■ 冷氣使用的注意事項：

- (1) 請將車停在蔭涼處。
如車輛停在強烈陽光下，將使車內顯得非常熱，其需要額外時間來冷卻車內。如需停在陽光下，則需打開車窗並操作冷氣幾分鐘來將車內熱空氣排出。
- (2) 冷氣使用中應關閉所有車窗，勿使車外空氣經由車窗進入，以免降低冷氣作用效率。
- (3) 冷氣太冷對人體的健康並非有益，故應保持車內溫度比車外溫度低 5 ~ 6°C 為佳。
- (4) 檢查擋風玻璃前方的空氣入口有無被樹葉之類的異物阻塞。如果有異物應先清理，否則會影響冷氣出風口的風量，並且阻礙凝結水的排放。

● 空調系統冷媒及潤滑劑的相關建議

如果空調的效率較以往差，原因可能是漏冷媒。建議請到中華三菱體系服務廠檢修處理。

您車輛的空調系統必須以 HFC-134a 冷媒充填。使用其它冷媒或潤滑劑會使您車輛的空調系統受到嚴重的損害而導致須以更換整個系統來處理。更換掉的冷媒不可直接洩放到大氣中。您車輛使用 HFC-134a 的新式冷媒將不會破壞地球的臭氧層。但是，其可能會些微促成地球的溫室效應。

● 長時間不使用時

即使天氣寒冷時，每週仍需讓冷氣運轉 5 分鐘以上，以避免冷氣壓縮機內部機件潤滑不良，並維持冷氣系統在最佳作用情形。

■ 伸縮天線

當收聽收音機時，請將天線拉出使用。在進入自動洗車機或其它較低空間時，先確定是否將天線收起。

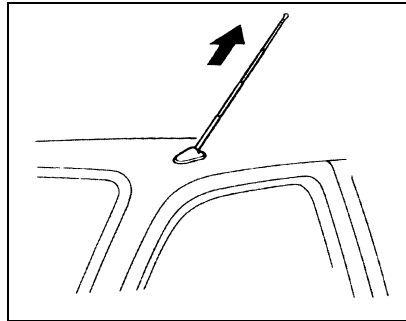

■ 遮陽板

行駛時可利用遮陽板遮蔽前方強烈的陽光。

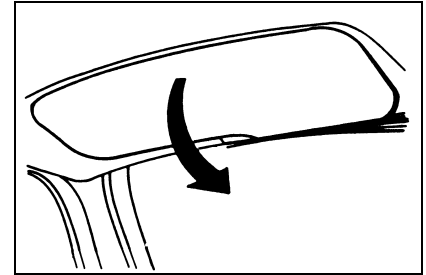

概要	規格	保養	充電	車輛維護	緊急情況的處理	上鎖與開鎖	座椅與安全帶	儀表與控制	起動與駕駛	愉快的駕駛
----	----	----	----	------	---------	-------	--------	-------	-------	-------

■ 室內燈

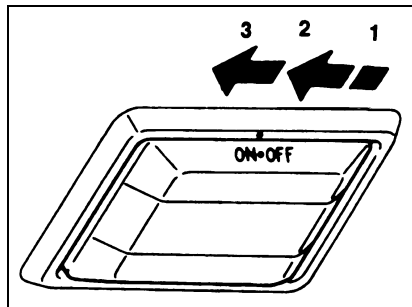

1(OFF) - 室內燈熄滅

2(●) - 當前門、中門或尾門打開時，室內燈點亮，而當所有的門均關上時，室內燈熄滅。

3(O) - 室內燈點亮。

備註

- 如果在未啟動 EV 系統的情況下，讓室內燈一直點亮，則會將輔助電池的電耗盡。因此在您離開車子之前，請確認車上所有的燈光均已關閉。

■ 手套箱

手套箱位於儀表板的右下方，往外拉開把手即可打開，關閉時推入即可。

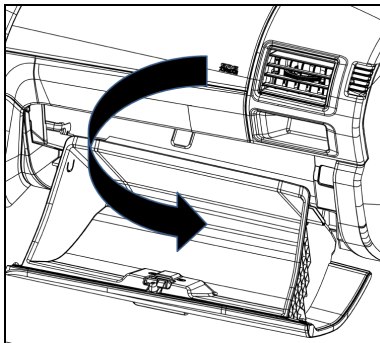

■ USB 插座

USB 隨身碟接上 USB 插座(A)。

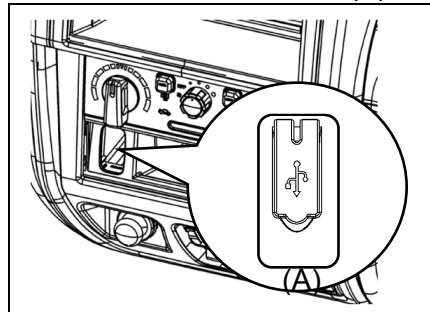

注意

- 要取下 USB 隨身碟時，不需將音響關閉，可直接熱插拔取下 USB 隨身碟。
- 最大供應電流約 0.5A。
- USB 建議容量(1 個分割區域)小於 32GB。
- USB 相關使用說明請參閱音響使用說明書。

■ 配件插座

⚠ 注意

- 必須使用 12 V/120 W 以下的“插入”式配件操作。當同時使用一個以上的插座時，確認電器配件為 12 V 配件且總功率不可超過 120 W。
- 長時間使用電器而未啟動 EV 系統時會耗盡輔助電池電力。
- 當配件插座不使用時，必須關閉蓋子或安裝蓋子，因為插座可能會被異物阻塞而造成短路。

使用插入式配件時，打開蓋子或拆下蓋子，並將插頭插入配件插座中。

配件插座可在電源開關位於“ON”或“ACC”位置時使用。

